

Staffa angolare universale MW

Staffa di collegamento angolare MW per profili li MS.



Condotta d'aria circolare su mensola.

Applicazioni

- Installazione di staffe per il rinforzo di strutture di supporto.

Vantaggi

- Le varie forme degli elementi di collegamento offrono flessibilità per l'installazione di sistemi a binario.
- I fori nell'elemento di collegamento assicurano un'installazione su misura con il binario MS e la mensola ALK.

Proprietà

- Materiale: acciaio DD11 secondo DIN EN 10111.
- Finitura: zincatura elettrolitica, min 8 µm.

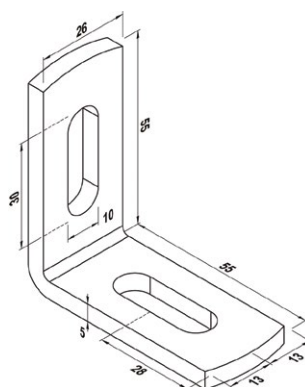

MW 30 - 90°

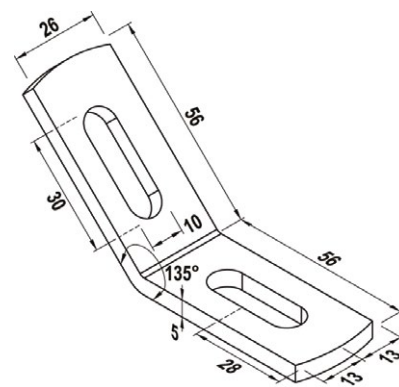

MW 30 - 45°

Dati tecnici

Staffa angolare universale MW



MW 30 - 90°



MW 30 - 45°

Prodotto	Art.	Confezione
		[Pz]
MW 30 - 90°	518129	25
MW 30 - 45°	518130	25