

LEISTUNGSERKLÄRUNG

DoP 0404

für fischer Injektionssystem FIS VL (Mörtel für nachträgliche Bewehrungsanschlüsse)

DE

1. Eindeutiger Kenncode des Produkttyps: **DoP 0404**
2. Verwendungszweck(e): **System für nachträglich eingemörtelte Bewehrung, siehe Anhang, insbesondere die Anhänge B1-B10.**
3. Hersteller: **fischerwerke GmbH & Co. KG, Klaus-Fischer-Str. 1, 72178 Waldachtal, Deutschland**
4. Bevollmächtigter: **-**
5. AVCP - System/e: **1**
6. Europäisches Bewertungsdokument: **EAD 330087-01-0601 Edition 06/2021**
Europäische Technische Bewertung: **ETA-15/0539; 2025-11-20**
Technische Bewertungsstelle: **DIBt- Deutsches Institut für Bautechnik**
Notifizierte Stelle(n): **2873 TU Darmstadt**
7. Erklärte Leistung(en):
Mechanische Festigkeit und Standsicherheit (BWR 1)
Charakteristischer Widerstand unter statische und quasi-statische Lasten:
Verbundfestigkeit nachträglich eingemörtelter Bewehrungsstab: Anhang C1
Abminderungsfaktor: Anhang C1
Erhöhungsfaktor minimale Verankerungstiefe: Anhang C1
Charakteristischer Widerstand für Stahlversagen für den Bewehrungs-Zuganker: NPD

Charakteristischer Widerstand unter seismischer Beanspruchung:
Verbundfestigkeit und Abminderungsfaktor unter seismischer Beanspruchung: NPD
Minimale Betondeckung bei seismischer Belastung: NPD

Sicherheit im Brandfall (BWR 2)
Brandverhalten: Klasse (A1)

Feuerwiderstand:
Verbundspannung bei erhöhten Temperaturen für nachträgliche Bewehrungsstäbe bewertet für 50 Jahre: NPD
Verbundspannung bei erhöhten Temperaturen für nachträgliche Bewehrungsstäbe bewertet für 100 Jahre: NPD
Charakteristischer Widerstand für Stahlversagen für den Bewehrungs-Zuganker unter Brandeinwirkung: NPD
8. Angemessene Technische Dokumentation und/oder Spezifische Technische Dokumentation: **-**

Die Leistung des vorstehenden Produkts entspricht der erklärten Leistung/den erklärten Leistungen. Für die Erstellung der Leistungserklärung im Einklang mit der Verordnung (EU) Nr. 305/2011 ist allein der obengenannte Hersteller verantwortlich.

Unterzeichnet für den Hersteller und im Namen des Herstellers von:



Dr. Ronald Mihala, Geschäftsführer Business Units & Engineering
Tumlingen, 2025-12-08

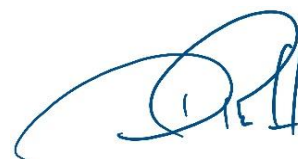

Dieter Pfaff, Bereichsgeschäftsführer Internationaler Produktionsverbund und
Qualitätsmanagement

Diese Leistungserklärung wurde in mehreren Sprachen erstellt. Für alle Streitigkeiten, die sich aus der Auslegung ergeben, ist die Fassung in englischer Sprache maßgeblich.

Der Anhang enthält freiwillige und ergänzende Informationen in englischer Sprache, die über die (sprachneutral festgelegten) gesetzlichen Anforderungen hinausgehen.

Translation guidance Essential Characteristics and Performance Parameters for Annexes

Übersetzungshilfe der Wesentlichen Merkmale und Leistungsparameter für Annexes

Mechanical resistance and stability (BWR 1)		
Mechanische Festigkeit und Standsicherheit (BWR 1)		
	Characteristic resistance under static and quasi-static loading: Charakteristischer Widerstand unter statische und quasi-statische Lasten:	
1	Bond strength of post-installed rebar: Verbundfestigkeit nachträglich eingemörtelter Bewehrungsstab:	$f_{bd,PIR}$ [N/mm ²], $f_{bd,PIR,100y}$ [N/mm ²]
2	Bond efficiency factor: Abminderungsfaktor:	k_b [-], $k_{b,100y}$ [-]
3	Amplification factor for minimum anchorage length: Erhöhungsfaktor minimale Verankerungstiefe:	α_{lb} [-], $\alpha_{lb,100y}$ [-]
4	Characteristic resistance to steel failure for rebar tension anchors: Charakteristischer Widerstand für Stahlversagen für den Bewehrungs-Zuganker:	$N_{Rk,s}$ [kN]
	Characteristic resistance under seismic loading: Charakteristischer Widerstand unter seismischer Beanspruchung:	
5	Bond strength under seismic loading, Seismic bond efficiency factor: Verbundfestigkeit und Abminderungsfaktor unter seismischer Beanspruchung:	$f_{bd,PIR,seis}$ [N/mm ²], $k_{b,seis}$ [-], $f_{bd,PIR,seis,100y}$ [N/mm ²], $k_{b,seis,100y}$ [-]
6	Minimum concrete cover under seismic loading: Minimale Betondeckung bei seismischer Belastung:	$c_{min,seis}$ [mm]
Safety in case of fire (BWR 2)		
Sicherheit im Brandfall (BWR 2)		
7	Reaction to fire: Brandverhalten:	Class
	Resistance to fire: Feuerwiderstand:	
8	Bond strength at increased temperature for post-installed rebar assessed for 50 years: Verbundspannung bei erhöhten Temperaturen für nachträgliche Bewehrungsstäbe bewertet für 50 Jahre:	$f_{bd,fi}(\theta)$ [N/mm ²], $k_{fi}(\theta)$ [-], θ_{max} [°C]
9	Bond strength at increased temperature for post-installed rebar assessed for 100 years: Verbundspannung bei erhöhten Temperaturen für nachträgliche Bewehrungsstäbe bewertet für 100 Jahre:	$f_{bd,fi,100y}(\theta)$ [N/mm ²], $k_{fi,100y}(\theta)$ [-], θ_{max} [°C]
10	Characteristic resistance to steel failure for rebar tension anchors under fire exposure: Charakteristischer Widerstand für Stahlversagen für den Bewehrungs-Zuganker unter Brandeinwirkung:	$N_{Rk,s,fi}$ [kN]

Besonderer Teil

1 Technische Beschreibung des Produkts

Gegenstand dieser Europäischen Technischen Bewertung ist der nachträglich eingemörtelte Anschluss von Betonstahl mit dem "Bewehrungsanschluss mit Injektionssystem FIS VL" durch Verankerung oder Übergreifungsstoß in vorhandene Konstruktionen aus Normalbeton auf der Grundlage der technischen Regeln für den Stahlbetonbau.

Für den Bewehrungsanschluss werden Betonstahl mit einem Durchmesser ϕ von 10 bis 25 mm entsprechend Anhang A und Injektionsmörtel FIS VL verwendet. Das Stahlteil wird in ein mit Injektionsmörtel gefülltes Bohrloch gesteckt und durch Verbund zwischen dem Stahlteil, dem Injektionsmörtel und dem Beton verankert.

Die Produktbeschreibung ist in Anhang A angegeben.

2 Spezifizierung des Verwendungszwecks gemäß dem anwendbaren Europäischen Bewertungsdokument

Von den Leistungen in Abschnitt 3 kann nur ausgegangen werden, wenn der Bewehrungsanschluss entsprechend den Angaben und unter den Randbedingungen nach Anhang B verwendet wird.

Die Prüf- und Bewertungsmethoden, die dieser Europäischen Technischen Bewertung zu Grunde liegen, führen zur Annahme einer Nutzungsdauer des Bewehrungsanschlusses von mindestens 50 Jahren. Die Angabe der Nutzungsdauer kann nicht als Garantie des Herstellers verstanden werden, sondern ist lediglich ein Hilfsmittel zur Auswahl des richtigen Produkts in Bezug auf die angenommene wirtschaftlich angemessene Nutzungsdauer des Bauwerks.

3 Leistung des Produkts und Angaben der Methoden ihrer Bewertung

3.1 Mechanische Festigkeit und Standsicherheit (BWR 1)

Wesentliches Merkmal	Leistung
Charakteristischer Widerstand unter statischer und quasi-statischer Beanspruchung	Siehe Anhang C1
Charakteristischer Widerstand unter seismischer Beanspruchung	Leistung nicht bewertet

3.2 Brandschutz (BWR 2)

Wesentliches Merkmal	Leistung
Brandverhalten	Klasse A1
Feuerwiderstand	Leistung nicht bewertet

4 Angewandtes System zur Bewertung und Überprüfung der Leistungsbeständigkeit mit der Angabe der Rechtsgrundlage

Gemäß dem Europäischen Bewertungsdokument EAD Nr. 330087-01-0601 gilt folgende Rechtsgrundlage: [96/582/EG].

Folgendes System ist anzuwenden: 1

Einbauzustand und Anwendungsbeispiele Betonstahl Teil 1

Bild A1.1:

Übergreifungsstoß für Bewehrungsanschlüsse von Platten und Balken



Bild A1.2:

Übergreifungsstoß einer biegebeanspruchten Stütze oder Wand an ein Fundament. Die Bewehrungsstäbe sind zugbeansprucht.

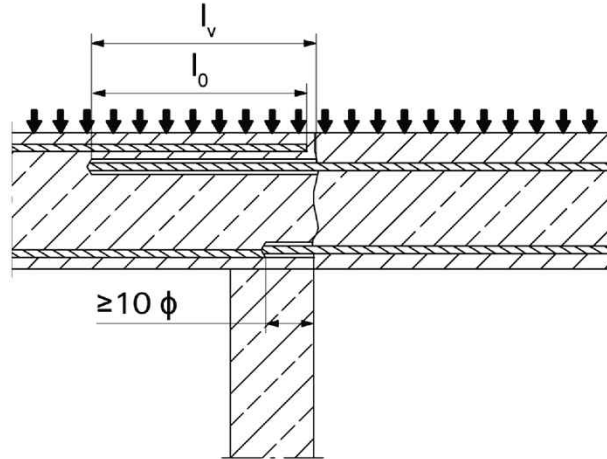

Bild A1.3:

Endverankerung von Platten oder Balken, die gelenkig gelagert berechnet wurden

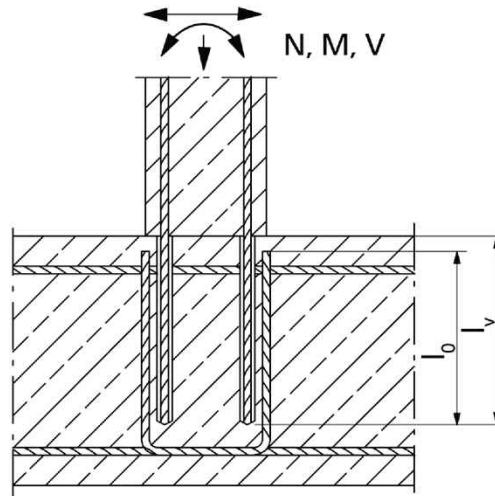
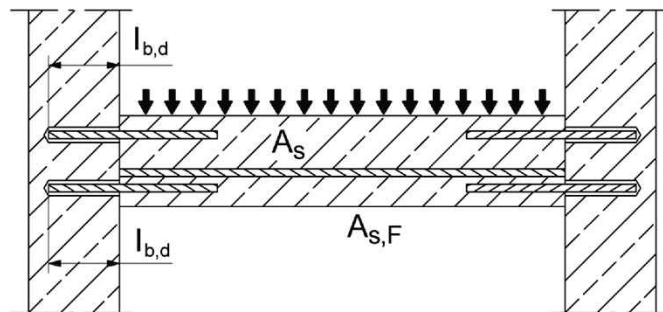

Abbildungen nicht maßstäblich

Bewehrungsanschluss mit Injektionssystem FIS VL

Produktbeschreibung

Einbauzustand und Anwendungsbeispiele für Betonstahl Teil 1

Anhang A1

Appendix 2 / 16

Übersicht Systemkomponenten

Injektionskartusche (Shuttlekartusche) mit Verschlusskappe; Größen: 360 ml, 825 ml

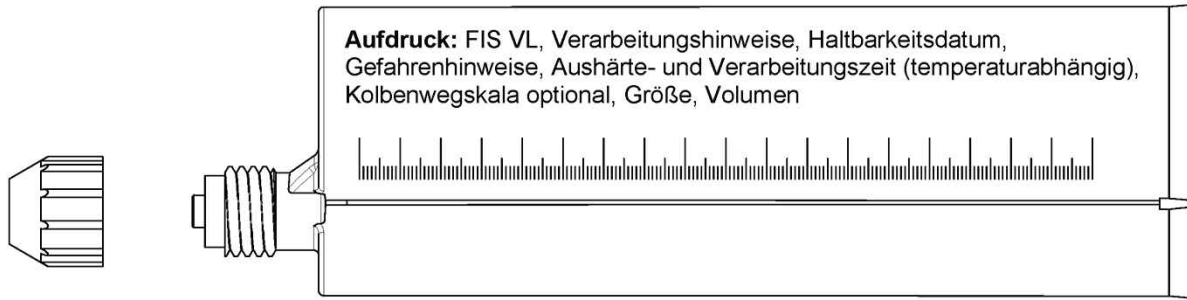

Injektionskartusche (Coaxialkartusche) mit Verschlusskappe; Größen: 300 ml, 380 ml, 400 ml, 410 ml



Statkmischer FIS MR Plus für Injektionskartuschen bis 410 ml

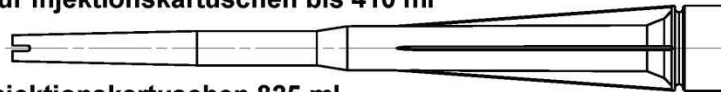

Statkmischer FIS JMR für Injektionskartuschen 825 ml

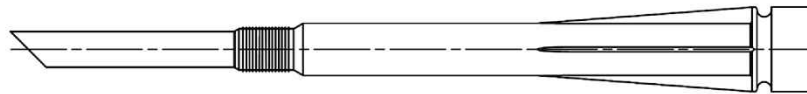

**Injektionshilfe und Verlängerungsschlauch Ø 9 für Statkmischer FIS MR Plus;
Injektionshilfe und Verlängerungsschlauch Ø 9 oder Ø 15 für Statkmischer FIS JMR**

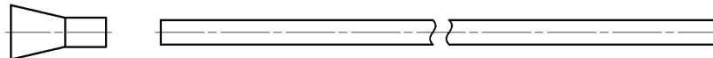

Betonstahl Größen: $\phi 10$, $\phi 12$, $\phi 14$, $\phi 16$, $\phi 20$, $\phi 25$



Ausbläser AB G



Druckluft-Reinigungsgerät AB P mit fischer Druckluftdüse



Abbildungen nicht maßstäblich

Bewehrungsanschluss mit Injektionssystem FIS VL

Produktbeschreibung

Übersicht Systemkomponenten; Injektionsmörtel, Statkmischer, Injektionshilfe, Betonstahl

Anhang A3

Appendix 4 / 16

Eigenschaften von Betonstahl

Bild A4.1:



- Mindestwert der bezogenen Rippenfläche $f_{R,min}$ gemäß EN 1992-1-1:2011
- Maximaler Außendurchmesser des Bewehrungsstabes gemessen über die Rippen ist:
 - Nomineller Durchmesser des Betonstahls mit Rippen: $\phi + 2 \cdot h$ ($h \leq 0,07 \cdot \phi$)
 - (ϕ : Nomineller Durchmesser des Betonstahls; h_{rib} = Rippenhöhe)

Tabelle A4.1: Einbaubedingungen für Betonstahl

Stabnennendurchmesser		ϕ	10 ¹⁾		12 ¹⁾		14	16	20	25 ¹⁾		
Bohrernennendurchmesser	d_0	[mm]	12	14	14	16	18	20	25	30	35	
Bohrlochtiefe	h_0		$h_0 = l_v$									
Effektive Verankerungstiefe	l_v		Gemäß statischer Berechnung									
Mindestdicke des Betonbauteils	h_{min}		$l_v + 30$ (≥ 100)				$l_v + 2d_0$					

¹⁾ Beide Bohrernennendurchmesser sind möglich

Tabelle A4.2: Materialien für Betonstahl

Bezeichnung	Betonstahl
Betonstahl EN 1992-1-1:2011, Anhang C	Stäbe und Betonstahl vom Ring Klasse B oder C mit f_{yk} und k gemäß NDP oder NCI gemäß EN 1992-1-1/NA $f_{uk} = f_{tk} = k \cdot f_{yk}$

Abbildungen nicht maßstäblich



Bewehrungsanschluss mit Injektionssystem FIS VL

Produktbeschreibung
Eigenschaften und Materialien von Betonstahl

Anhang A4
Appendix 5 / 16

Spezifizierung des Verwendungszwecks Teil 1

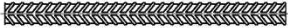
Tabelle B1.1: Übersicht Nutzungs- und Leistungskategorien

Beanspruchung der Verankerung		FIS VL mit ...	
		Betonstahl 	
Hammerbohren oder Pressluftbohren mit Standardbohrer		alle Größen	
Hammerbohren mit Hohlbohrer (fischer "FHD" & "FHD II", Heller "Duster Expert", Bosch "Speed Clean", Hilti "TE-CD, TE-YD")		Bohrerinnendurchmesser (d ₀) 12 mm bis 35 mm	
Nutzungs-kategorie I1	Trockener oder nasser Beton	Alle Größen	
Statische und quasi-statische Beanspruchung im	ungerissenen Beton gerissenen Beton	alle Größen	Tabellen: C1.1 C1.2 C1.3
Seismische Leistungskategorie		- ¹⁾	
Einbaurichtung		D3 (vertikal nach unten, horizontal und vertikal nach oben (z.B Überkopf))	
Einbautemperatur		T _{i,min} = 0 °C bis T _{i,max} = +40 °C	
Gebrauchstempertemperaturbereich	Temperaturbereich	-40 °C bis +80 °C	(maximale Kurzzeittemperatur +80 °C; maximale Langzeittemperatur +50 °C)
Brandbeanspruchung		- ¹⁾	

¹⁾ keine Leistung bewertet

Bewehrungsanschluss mit Injektionssystem FIS VL

Verwendungszweck
Spezifikationen Teil 1

Anhang B1
Appendix 6 / 16

Spezifizierung des Verwendungszwecks Teil 2

Beanspruchung der Verankerung:

- Statische und quasi-statische Belastungen: Betonstahldurchmesser 10 mm bis 25 mm

Verankerungsgrund:

- bewehrter oder unbewehrter, verdichteter Normalbeton ohne Fasern gemäß EN 206:2013+A2:2021
- Betonfestigkeitsklassen C20/25 bis C35/45 gemäß EN 206:2013+A2:2021
- zulässiger Chloridgehalt von 0,40 % (CL 0.40) bezogen auf den Zementgehalt entsprechend EN 206:2013+A2:2021
- nicht karbonisierter Beton

Anmerkung: Bei einer karbonisierten Oberfläche des bestehenden Betons ist die karbonisierte Schicht vor dem Anschluss des neuen Stabes im Bereich des nachträglichen Bewehrungsanschlusses mit dem Durchmesser von $\phi + 60$ mm zu entfernen. Die Tiefe des zu entfernenden Betons muss mindestens der Mindestbetondeckung für die entsprechenden Umweltbedingungen nach EN 1992-1-1:2011 entsprechen. Dies entfällt bei neuen, nicht karbonisierten Bauteilen und bei Bauteilen in trockener Umgebung.

Bemessung:

- Die ingenieurmäßige Bemessung nach EN 1992-1-1:2011, EN 1992-1-2:2011 und Anhang B3 und B4 erfolgt unter der Verantwortung eines auf dem Gebiet der Verankerungen und des Betonbaus erfahrenen Planers.
- Unter Berücksichtigung der zu verankernden Lasten sind prüfbare Berechnungen und Konstruktionszeichnungen anzufertigen.
- Die tatsächliche Lage der Bewehrung im vorhandenen Bauteil ist auf der Grundlage der Baudokumentation festzustellen und beim Entwurf zu berücksichtigen.

Einbau:

- Nachträglich eingemörtelter Betonstahl sind durch entsprechend geschultes Personal und unter Überwachung auf der Baustelle einzubauen. Die Bedingungen für die entsprechende Schulung des Baustellenpersonals und die Überwachung auf der Baustelle obliegt den Mitgliedstaaten, in denen der Einbau vorgenommen wird.
- Überprüfung der Lage der vorhandenen Bewehrung (wenn die Lage der vorhandenen Bewehrung nicht ersichtlich ist, muss diese mittels dafür geeigneter Bewehrungssuchgeräte auf Grundlage der Baudokumentation festgestellt und für die Übergreifungsstöße am Bauteil markiert werden).

Bewehrungsanschluss mit Injektionssystem FIS VL

Verwendungszweck
Spezifikationen Teil 2

Anhang B2
Appendix 7 / 16

Allgemeine Konstruktionsregeln für eingemörtelten Betonstahl

Bild B3.1:

- Bewehrungsanschlüsse dürfen nur für die Übertragung von Zugkräften in Richtung der Stabachse verwendet werden.
- Die Übertragung von Querkraften zwischen vorhandenem und neuem Beton ist entsprechend EN 1992-1-1:2011 nachzuweisen.
- Die Betonierfugen sind mindestens derart aufzurauen, dass die Zuschlagstoffe herausragen.

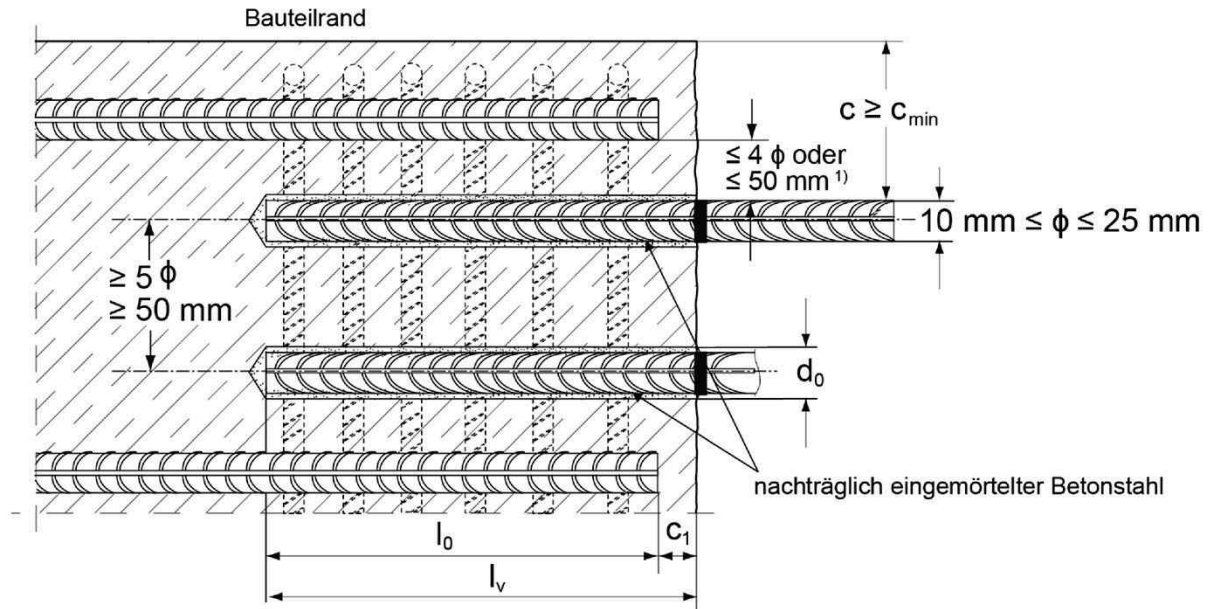

¹⁾ Ist der lichte Abstand der gestoßenen Stäbe größer als 4ϕ oder 50 mm , so muss die Übergreifungslänge um die Differenz zwischen dem vorhandenen lichten Abstand und dem kleineren Wert von 4ϕ bzw. 50 mm vergrößert werden.

- c Betondeckung des eingemörtelten Betonstahls
 c_1 Betondeckung an der Stirnseite des einbetonierten Betonstahls
 c_{\min} Mindestbetondeckung gemäß **Tabelle B4.1** und der EN 1992-1-1:2011, Abschnitt 4.4.1.2
 ϕ Nenndurchmesser Betonstahl
 l_0 Länge des Übergreifungsstoßes, gemäß EN 1992-1-1:2011 bei statischer Belastung
 l_v wirksame Setztiefe, $\geq l_0 + c_1$
 d_0 Bohrerennendurchmesser, siehe **Anhang B5**

Abbildungen nicht maßstäblich

Bewehrungsanschluss mit Injektionssystem FIS VL

Verwendungszweck
Allgemeine Konstruktionsregeln für eingemörtelten Betonstahl

Anhang B3
Appendix 8 / 16

Tabelle B4.1: Minimale Betonüberdeckung c_{min} ¹⁾ in Abhängigkeit von der Bohrmethode und der Bohrtoleranz

Bohrmethode	Nenn Durchmesser Betonstahl ϕ [mm]	Minimale Betonüberdeckung c_{min}	
		Ohne Bohrhilfe [mm]	Mit Bohrhilfe [mm]
Hammerbohren mit Standardbohrer oder mit Hohlbohrer	< 25	$30 \text{ mm} + 0,06 l_v \geq 2 \phi$	$30 \text{ mm} + 0,02 l_v \geq 2 \phi$
	≥ 25	$40 \text{ mm} + 0,06 l_v \geq 2 \phi$	$40 \text{ mm} + 0,02 l_v \geq 2 \phi$
Pressluftbohren	< 25	$50 \text{ mm} + 0,08 l_v$	$50 \text{ mm} + 0,02 l_v$
	≥ 25	$60 \text{ mm} + 0,08 l_v \geq 2 \phi$	$60 \text{ mm} + 0,02 l_v \geq 2 \phi$

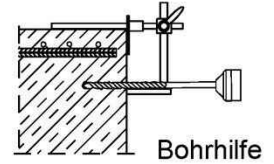

¹⁾ Siehe Anhang B3, Bild B3.1
Anmerkung: Die minimale Betondeckung gemäß EN 1992-1-1:2011 muss eingehalten werden.

Tabelle B4.2: Auspressgeräte, zugehörige Kartuschen und maximale Einbindetiefen $l_{v,max}$

Betonstahl ϕ [mm]	Hand-Auspressgerät	Akku- und Pneumatik-Auspressgerät (klein)	Akku- und Pneumatik-Auspressgerät (groß)
	Kartuschengröße		
	< 500 ml	> 500 ml	
	$l_{v,max} / l_{e,ges,max}$ [mm]		$l_{v,max} / l_{e,ges,max}$ [mm]
10	1000	1000	1800
12		1200	
14		1500	
16		1300	
20	700	1000	
25		2000	

Tabelle B4.3: Bedingungen zur Verwendung eines Statikmischers ohne Verlängerungsschlauch

Bohrernenn Durchmesser d_0	[mm]	10	12	14	16	18	20	24	25	30	35
		Bohrlochtiefe h_0 bei Verwendung FIS MR Plus		≤ 90	≤ 120	≤ 140	≤ 150	≤ 160	≤ 190	≤ 210	
FIS JMR		-	-	≤ 90	≤ 160	≤ 180	≤ 190	≤ 220		≤ 250	

Abbildungen nicht maßstäblich

Bewehrungsanschluss mit Injektionssystem FIS VL

Verwendungszweck
Minimale Betondeckung;
Auspressgeräte, zugehörige Kartuschen und maximale Einbindetiefen

Anhang B4
Appendix 9 / 16

Tabelle B5.1: Verarbeitungszeiten t_{work} und Aushärtezeiten t_{cure}

Temperatur im Verankerungsgrund [°C]	Maximale Verarbeitungszeit ¹⁾ t_{work} FIS VL	Minimale Aushärtezeit ²⁾ t_{cure} FIS VL
0 bis 5 ³⁾	13 min	3 h
> 5 bis 10 ³⁾	9 min	90 min
> 10 bis 20	5 min	60 min
> 20 bis 30	4 min	45 min
> 30 bis 40 ⁴⁾	2 min	35 min

¹⁾ Zeitraum vom Beginn der Mörtelverfüllung bis zum Setzen und Positionieren des Betonstahls

²⁾ In feuchtem Beton sind die Aushärtezeiten zu verdoppeln.

³⁾ Bei Temperaturen im Verankerungsgrund unter 10°C, muss die Mörtelkartusche auf +15°C erwärmt werden.

⁴⁾ Bei Temperaturen im Verankerungsgrund über 30°C, muss die Mörtelkartusche auf +15°C bis 20°C heruntergekühlt werden.

Tabelle B5.2: Werkzeuge für die Bohrerherstellung, Bohrlochreinigung und Mörtelverfüllung

Betonstahl ϕ [mm]	Bohren und Reinigen				Mörtelverfüllung	
	Bohrer- nenndurch- messer d_o [mm]	Bohr- schneiden- durch- messer d_{cut} [mm]	Stahl- bürsten- durch- messer d_b [mm]	Durch- messer der fischer Druckluft- düse [mm]	Durch- messer des Verlänger- ungs- schlauch [mm]	Injektions- hilfe [Farbe]
10 ¹⁾	12	$\leq 12,50$	12,5	11	9	natur
	14	$\leq 14,50$	15			blau
12 ¹⁾	14	$\leq 14,50$	15	15		rot
	16	$\leq 16,50$	17			gelb
14	18	$\leq 18,50$	19	19	grün	
16	20	$\leq 20,55$	21,5		schwarz	
20	25	$\leq 25,55$	26,5		9 oder 15	grau
25 ¹⁾	30	$\leq 30,55$	32	28	braun	
	35	$\leq 35,70$	37			

¹⁾ Beide Bohrerndurchmesser sind möglich.

Bewehrungsanschluss mit Injektionssystem FIS VL

Verwendungszweck

Verarbeitungs- und Aushärtezeiten

Werkzeuge für die Bohrerherstellung, Bohrlochreinigung und Mörtelverfüllung

Anhang B5

Appendix 10 / 16

Sicherheitshinweise



Vor Benutzung bitte das Sicherheitsdatenblatt (SDB) für korrekten und sicheren Gebrauch lesen!
 Bei der Arbeit mit FIS VL geeignete Schutzkleidung, Schutzbrille und Schutzhandschuhe tragen.
 Wichtig: Bitte Gebrauchsanweisung beachten, die jeder Verpackung beiliegt.

Montageanleitung Teil 1; Montage mit FIS VL

Bohrlochererstellung

Bemerkung: Vor dem Bohren karbonisierten Beton entfernen; Kontaktflächen reinigen (siehe **Anhang B2**)
 Bei Fehlbohrungen sind diese zu vermörteln.

1a

Hammer- oder Pressluftbohren

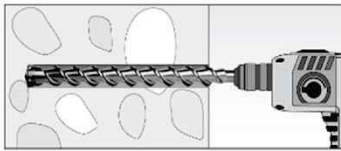

Die Bohrlocherstellung bis zur erforderlichen Setztiefe erfolgt dreh Schlagend mit einem Hartmetall-Hammerbohrer oder Pressluftbohrer.
 Bohrergrößen siehe **Tabelle B5.2**.

1b

Hammerbohren mit Hohlbohrer

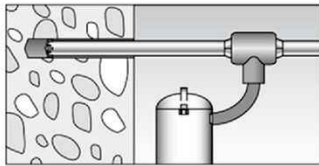

Die Bohrlocherstellung bis zur erforderlichen Setztiefe erfolgt dreh Schlagend mit einem Hammerbohrer (Hohlbohrer).
 Absaugbedingungen siehe Bohrlochreinigung **Anhang B7**.
 Bohrergrößen siehe **Tabelle B5.2**.

2

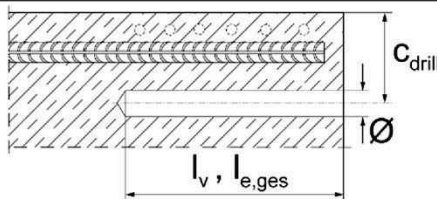

Betonüberdeckung c messen und prüfen
 $(c_{drill} = c + \varnothing / 2)$
 Parallel zum Rand und zur bestehenden Bewehrung bohren.
 Wenn möglich, Bohrhilfe verwenden.

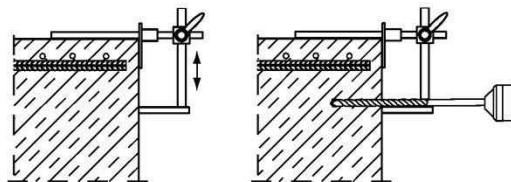

Für Bohrtiefen $l_v > 20$ cm Bohrhilfe verwenden.
 Drei Möglichkeiten:
 A) Bohrhilfe
 B) Latte oder Wasserwaage
 C) Visuelle Kontrolle

Minimale Betonüberdeckung c_{min} siehe **Tabelle B4.1**.

Bewehrungsanschluss mit Injektionssystem FIS VL

Verwendungszweck

Sicherheitshinweise; Montageanleitung Teil 1, Bohrlocherstellung

Anhang B6

Appendix 11 / 16

Montageanleitung Teil 2; Montage mit FIS VL

Bohrlochreinigung

Hammerbohren oder Pressluftbohren

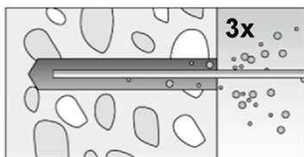

Bohrloch reinigen:
Bei $d_0 < 18$ mm und
Bohrtiefen l_v bzw.
 $l_{e,ges} \leq 12 \cdot \phi$
Bohrloch dreimal von
Hand ausblasen.

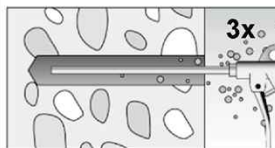

Bei $d_0 > 18$ mm und
Bohrtiefen l_v bzw.
 $l_{e,ges} > 12 \cdot \phi$ Bohrloch
dreimal unter Verwend-
ung ölfreier Druckluft
ausblasen ($p \geq 6$ bar).
Passende fischer Druck-
luftdüse verwenden
(siehe **Tabelle B5.2**).

3a

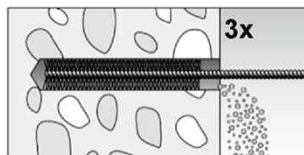

Bohrloch dreimal ausbürsten. Für Bohrlochdurchmesser $d_0 \geq 30$ mm eine Bohrmaschine benutzen. Die maximale Drehzahl während der Reinigung darf 550 Umdrehungen pro Minute nicht überschreiten. Bei tiefen Bohrlöchern Verlängerung verwenden.
Passende Bürsten verwenden (siehe **Tabelle B5.2**).

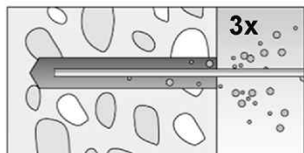

Bohrloch reinigen:
Bei $d_0 < 18$ mm und
Bohrtiefen l_v bzw.
 $l_{e,ges} \leq 12 \cdot \phi$
Bohrloch dreimal von
Hand ausblasen.

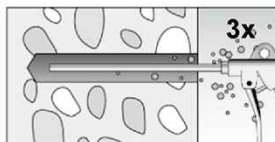

Bei $d_0 > 18$ mm und
Bohrtiefen l_v bzw.
 $l_{e,ges} > 12 \cdot \phi$ Bohrloch
dreimal unter Verwend-
ung ölfreier Druckluft
ausblasen ($p \geq 6$ bar).
Passende fischer Druck-
luftdüse verwenden
(siehe **Tabelle B5.2**).

Hammerbohren mit Hohlbohrer



3b

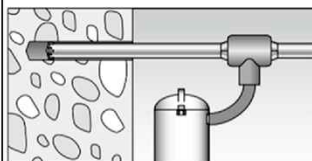

Verwendung eines geeigneten Staubabsaugsystems wie z.B. fischer FVC 35 M oder eines Staubabsaugsystems mit vergleichbaren Leistungsdaten.

Bohrloch mit Hohlbohrer erstellen. Das Staubabsaugsystem muss den Bohrstaub konstant während des gesamten Bohrvorgangs absaugen und auf maximale Leistung eingestellt sein.
Keine weitere Bohrlochreinigung notwendig.

Bewehrungsanschluss mit Injektionssystem FIS VL

Verwendungszweck
Montageanleitung Teil 2, Bohrlochreinigung

Anhang B7
Appendix 12 / 16

Montageanleitung Teil 3; Montage mit FIS VL

Vorbereitung der Betonstähle und der Mörtelkartusche

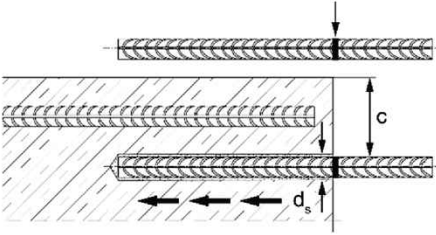
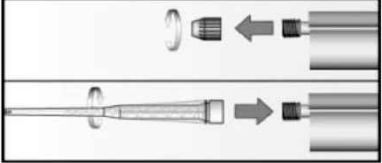
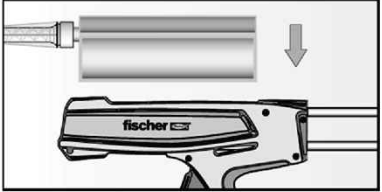
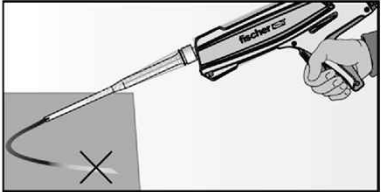
4		<p>Nur saubere, ölfreie und trockene Betonstähle verwenden. Die Einbindetiefe l_v markieren (z. B. mit Klebeband) Den Betonstahl in das Bohrloch stecken und prüfen, ob die Bohrlochtiefe und die Einbindetiefe l_v bzw. $l_{e,ges}$ übereinstimmen.</p>
5		<p>Die Verschlusskappe abschrauben. Den Statikmischer aufschrauben (die Mischspirale im Mischrohr muss deutlich sichtbar sein).</p>
6		<p>Die Mörtelkartusche in ein geeignetes Auspressgerät legen.</p>
7		<p>Einen ca. 10 cm langen Mörtelstrang auspressen bis die Farbe des Mörtels gleichmäßig grau gefärbt ist. Nicht gleichmäßig grau gefärbter Mörtel darf nicht verwendet werden.</p>

Bewehrungsanschluss mit Injektionssystem FIS VL

Verwendungszweck

Montageanleitung Teil 3; Vorbereitung der Betonstähle und der Mörtelkartusche

Anhang B8

Appendix 13 / 16

Montageanleitung Teil 4; Montage mit FIS VL

Mörtelinjektion; ohne Verlängerungsschlauch

8a

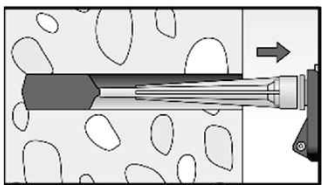

Das Bohrloch vom Grund her mit Mörtel verfüllen. Bei jedem Hub den Statikmischer langsam zurückziehen. Luftblasen sind zu vermeiden. Das Bohrloch zu ca. 2/3 mit Mörtel verfüllen, um sicher zu gehen, dass der Ringspalt zwischen Betonstahl und Beton über die gesamte Einbindetiefe vollständig verfüllt ist. Die Bedingungen für die Mörtelinjektion ohne Verlängerungsschlauch sind in **Tabelle B4.3** zu entnehmen.

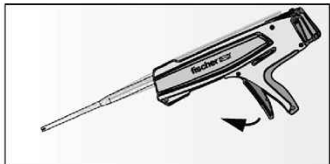

Nach der Bohrlochverfüllung Auspressgerät entspannen, um Mörtelnachlauf zu vermeiden.

Mörtelinjektion; mit Verlängerungsschlauch

8b

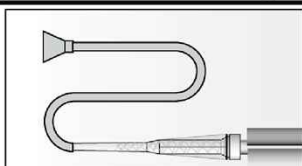

Auf den Statikmischer FIS MR Plus oder FIS JMR ein geeigneter Verlängerungsschlauch und passende Injektionshilfe aufstecken (siehe **Tabelle B5.2**)

Mörtelmengenmarkierung

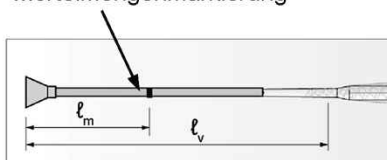

Jeweils eine Markierung für die erforderliche Mörtelmenge l_m und die Einbindetiefe l_v bzw. $l_{e,ges}$ anbringen (Klebeband oder Markierungsstift)

a) Faustformel:

$$l_m = \frac{1}{3} \cdot l_v \text{ bzw. } l_m = \frac{1}{3} \cdot l_{e,ges} \text{ [mm]}$$

b) Genaue Gleichung für die optimale Mörtelmenge:

$$l_m = l_v \text{ bzw. } l_{e,ges} \left(1,2 \cdot \frac{d_s^2}{d_0^2} - 0,2 \right) \text{ [mm]}$$

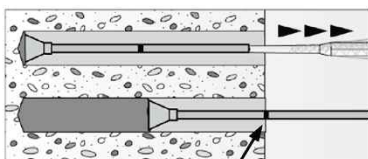

Mörtelmengenmarkierung

Die Injektionshilfe bis zum Bohrlochgrund in das Bohrloch einstecken und Mörtel injizieren. Während des Verfüllvorgangs der Injektionshilfe ermöglichen, dass sie durch den Druck des eingespritzten Mörtels automatisch aus dem Bohrloch herausgedrückt wird. Nicht aktiv herausziehen!

Das Bohrloch zu ca. 2/3 mit Mörtel verfüllen, um sicher zu gehen, dass der Ringspalt zwischen Betonstahl und Beton über die gesamte Einbindetiefe vollständig verfüllt wird.

Verfüllen, bis die Mörtelmengenmarkierung l_m sichtbar wird. Maximale Einbindetiefen siehe **Tabelle B4.2**.

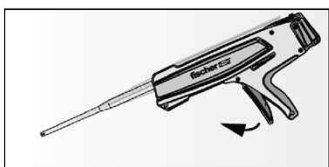

Nach der Bohrlochverfüllung Auspressgerät entspannen, um Mörtelnachlauf zu vermeiden.



Bewehrungsanschluss mit Injektionssystem FIS VL

Verwendungszweck
Montageanleitung Teil 4, Mörtelinjektion

Anhang B9
Appendix 14 / 16

Montageanleitung Teil 5; Montage mit FIS VL

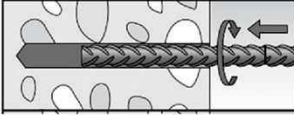
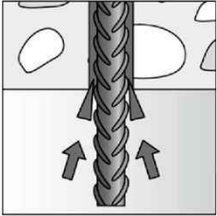
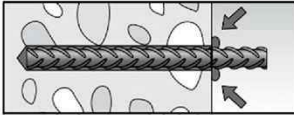
Setzen des Betonstahls

9		<p>Den Betonstahl in das verfüllte Bohrloch bis zur Setztiefenmarkierung einführen. Empfehlung: Erleichterung des Setzvorgangs durch hin und her drehende Bewegungen des Betonstahls.</p>
10		<p>Bei Überkopfmontage den Betonstahl gegen Herausfallen mit Keilen sichern bis der Mörtel auszuhärten beginnt.</p>
11		<p>Nach dem Setzen des Betonstahls muss der Ringspalt vollständig mit Mörtel ausgefüllt sein.</p> <p>Setzkontrolle</p> <ul style="list-style-type: none">• Die gewünschte Setztiefe l_v ist erreicht, wenn die Setztiefenmarkierung am Bohrlochmund (Betonoberfläche) sichtbar ist• Sichtbarer Mörtelaustritt am Bohrlochmund
12		<p>Beachtung der Verarbeitungszeit "t_{work}" (siehe Tabelle B5.1), die je nach Baustofftemperatur unterschiedlich sein kann. Während der Verarbeitungszeit "t_{work}" ist ein geringfügiges Ausrichten des Betonstahls möglich.</p> <p>Eine Belastung des Bewehrungsanschlusses darf erst nach Ablauf der Aushärtezeit "t_{cure}" erfolgen (siehe Tabelle B5.1).</p>

Bewehrungsanschluss mit Injektionssystem FIS VL

Verwendungszweck
Montageanleitung Teil 5, Setzen des Betonstahls

Anhang B10
Appendix 15 / 16

Minimale Verankerungslängen und minimale Übergreifungslängen

Die minimale Verankerungslänge $l_{b,min}$ und die minimale Übergreifungslänge $l_{o,min}$ entsprechend EN 1992-1-1:2011 müssen mit dem entsprechendem Erhöhungsfaktor α_{lb} gemäß **Tabelle C1.1** multipliziert werden.

Tabelle C1.1: Erhöhungsfaktor α_{lb} in Abhängigkeit der Betonfestigkeit und des Bohrverfahrens

Hammerbohren mit Standardbohrer oder mit Hohlbohrer, Pressluftbohrer

Betonstahl ϕ [mm]	Erhöhungsfaktor α_{lb}			
	Betonfestigkeitsklasse			
	C20/25	C25/30	C30/37	C35/45
10 bis 25	1,0			

Tabelle C1.2: Abminderungsfaktor k_b in Abhängigkeit der Betonfestigkeit und des Bohrverfahrens

Hammerbohren mit Standardbohrer oder mit Hohlbohrer, Pressluftbohrer

Betonstahl ϕ [mm]	Abminderungsfaktor k_b			
	Betonfestigkeitsklasse			
	C20/25	C25/30	C30/37	C35/45
10 bis 25	1,0			

Tabelle C1.3: Bemessungswerte der Verbundspannung $f_{bd,PIR}$ in N/mm^2 in Abhängigkeit der Betonfestigkeit und des Bohrverfahrens und für gute Verbundbedingungen
 $f_{bd,PIR} = k_b \cdot f_{bd}$

f_{bd} : Bemessungswerte der Verbundspannung in N/mm^2 in Abhängigkeit von der Betonfestigkeitsklasse und dem Stabdurchmesser für gute Verbundbedingungen (für alle anderen Verbundbedingungen sind die Werte mit $\eta_1 = 0,7$ zu multiplizieren) und einem empfohlenen Teilsicherheitsbeiwert $\gamma_c = 1,5$ gemäß EN 1992-1-1:2011

k_b : Abminderungsfaktor gemäß **Tabelle C1.2**

Hammerbohren mit Standardbohrer oder mit Hohlbohrer, Pressluftbohrer

Betonstahl ϕ [mm]	Verbundspannung $f_{bd,PIR}$ [N/mm^2]			
	Betonfestigkeitsklasse			
	C20/25	C25/30	C30/37	C35/45
10 bis 25	2,3	2,7	3,0	3,4

Bewehrungsanschluss mit Injektionssystem FIS VL

Leistungen

Erhöhungsfaktor α_{lb} , Abminderungsfaktor k_b ,
 Bemessungswerte der Verbundspannung $f_{bd,PIR}$

Anhang C1

Appendix 16 / 16