

LEISTUNGSERKLÄRUNG

DoP 0410

für fischer Injektionssystem FIS SB (Mörtel für nachträgliche Bewehrungsanschlüsse)

DE

1. Eindeutiger Kenncode des Produkttyps: **DoP 0410**
2. Verwendungszweck(e): **System für nachträglich eingemörtelte Bewehrung, siehe Anhang, insbesondere die Anhänge B1-B11.**
3. Hersteller: **fischerwerke GmbH & Co. KG, Otto-Hahn-Straße 15, 79211 Denzlingen, Deutschland**
4. Bevollmächtigter: **-**
5. AVCP - System/e: **1**
6. Europäisches Bewertungsdokument: **EAD 330087-01-0601 Edition 06/2021**
Europäische Technische Bewertung: **ETA-13/0651; 2025-12-16**
Technische Bewertungsstelle: **DIBt- Deutsches Institut für Bautechnik**
Notifizierte Stelle(n): **2873 TU Darmstadt**
7. Erklärte Leistung(en):
Mechanische Festigkeit und Standsicherheit (BWR 1)
Charakteristischer Widerstand unter statische und quasi-statische Lasten:
Verbundfestigkeit nachträglich eingemörtelter Bewehrungsstab: Anhang C1
Abminderungsfaktor: Anhang C1
Erhöhungsfaktor minimale Verankerungstiefe: Anhang C1
Charakteristischer Widerstand für Stahlversagen für den Bewehrungs-Zuganker: Anhang C2

Charakteristischer Widerstand unter seismischer Beanspruchung:
Verbundfestigkeit und Abminderungsfaktor unter seismischer Beanspruchung: NPD
Minimale Betondeckung bei seismischer Belastung: NPD

Sicherheit im Brandfall (BWR 2)
Brandverhalten: Klasse (A1)

Feuerwiderstand:
Verbundspannung bei erhöhten Temperaturen für nachträgliche Bewehrungsstäbe bewertet für 50 Jahre: NPD
Verbundspannung bei erhöhten Temperaturen für nachträgliche Bewehrungsstäbe bewertet für 100 Jahre: NPD
Charakteristischer Widerstand für Stahlversagen für den Bewehrungs-Zuganker unter Brandeinwirkung: NPD
8. Angemessene Technische Dokumentation und/oder Spezifische Technische Dokumentation: **-**

Die Leistung des vorstehenden Produkts entspricht der erklärten Leistung/den erklärten Leistungen. Für die Erstellung der Leistungserklärung im Einklang mit der Verordnung (EU) Nr. 305/2011 ist allein der obengenannte Hersteller verantwortlich.

Unterzeichnet für den Hersteller und im Namen des Herstellers von:

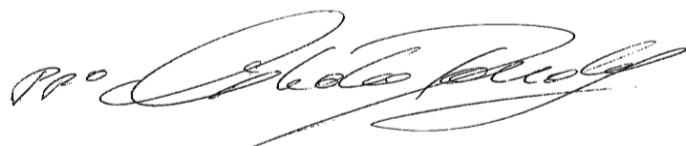

Dr. Ronald Mihala, Geschäftsführer Business Units & Engineering
Tumlingen, 2026-01-05



Dieter Pfaff, Bereichsgeschäftsführer Internationaler Produktionsverbund und
Qualitätsmanagement

Diese Leistungserklärung wurde in mehreren Sprachen erstellt. Für alle Streitigkeiten, die sich aus der Auslegung ergeben, ist die Fassung in englischer Sprache maßgeblich.

Der Anhang enthält freiwillige und ergänzende Informationen in englischer Sprache, die über die (sprachneutral festgelegten) gesetzlichen Anforderungen hinausgehen.

Translation guidance Essential Characteristics and Performance Parameters for Annexes

Übersetzungshilfe der Wesentlichen Merkmale und Leistungsparameter für Annexes

Mechanical resistance and stability (BWR 1)		
Mechanische Festigkeit und Standsicherheit (BWR 1)		
	Characteristic resistance under static and quasi-static loading: Charakteristischer Widerstand unter statische und quasi-statische Lasten:	
1	Bond strength of post-installed rebar: Verbundfestigkeit nachträglich eingemörtelter Bewehrungsstab:	$f_{bd,PIR}$ [N/mm ²], $f_{bd,PIR,100y}$ [N/mm ²]
2	Bond efficiency factor: Abminderungsfaktor:	k_b [-], $k_{b,100y}$ [-]
3	Amplification factor for minimum anchorage length: Erhöhungsfaktor minimale Verankerungstiefe:	α_{lb} [-], $\alpha_{lb,100y}$ [-]
4	Characteristic resistance to steel failure for rebar tension anchors: Charakteristischer Widerstand für Stahlversagen für den Bewehrungs-Zuganker:	$N_{Rk,s}$ [kN]
	Characteristic resistance under seismic loading: Charakteristischer Widerstand unter seismischer Beanspruchung:	
5	Bond strength under seismic loading, Seismic bond efficiency factor: Verbundfestigkeit und Abminderungsfaktor unter seismischer Beanspruchung:	$f_{bd,PIR,seis}$ [N/mm ²], $k_{b,seis}$ [-], $f_{bd,PIR,seis,100y}$ [N/mm ²], $k_{b,seis,100y}$ [-]
6	Minimum concrete cover under seismic loading: Minimale Betondeckung bei seismischer Belastung:	$c_{min,seis}$ [mm]
Safety in case of fire (BWR 2)		
Sicherheit im Brandfall (BWR 2)		
7	Reaction to fire: Brandverhalten:	Class
	Resistance to fire: Feuerwiderstand:	
8	Bond strength at increased temperature for post-installed rebar assessed for 50 years: Verbundspannung bei erhöhten Temperaturen für nachträgliche Bewehrungsstäbe bewertet für 50 Jahre:	$f_{bd,fi}(\theta)$ [N/mm ²], $k_{fi}(\theta)$ [-], θ_{max} [°C]
9	Bond strength at increased temperature for post-installed rebar assessed for 100 years: Verbundspannung bei erhöhten Temperaturen für nachträgliche Bewehrungsstäbe bewertet für 100 Jahre:	$f_{bd,fi,100y}(\theta)$ [N/mm ²], $k_{fi,100y}(\theta)$ [-], θ_{max} [°C]
10	Characteristic resistance to steel failure for rebar tension anchors under fire exposure: Charakteristischer Widerstand für Stahlversagen für den Bewehrungs-Zuganker unter Brandeinwirkung:	$N_{Rk,s,fi}$ [kN]

Besonderer Teil

1 Technische Beschreibung des Produkts

Gegenstand dieser Europäischen Technischen Bewertung ist der nachträglich eingemörtelte Anschluss von Betonstahl mit dem "Bewehrungsanschluss mit fischer Injektionssystem FIS SB" durch Verankerung oder Übergreifungsstoß in vorhandene Konstruktionen aus Normalbeton auf der Grundlage der technischen Regeln für den Stahlbetonbau.

Für den Bewehrungsanschluss werden Betonstahl mit einem Durchmesser ϕ von 8 bis 32 mm oder der fischer Bewehrungsanker FRA oder FRA HCR in den Größen M12 bis M24 entsprechend Anhang A und Injektionsmörtel FIS SB verwendet. Das Stahlteil wird in ein mit Injektionsmörtel gefülltes Bohrloch gesteckt und durch Verbund zwischen dem Stahlteil, dem Injektionsmörtel und dem Beton verankert.

Die Produktbeschreibung ist in Anhang A angegeben.

2 Spezifizierung des Verwendungszwecks gemäß dem anwendbaren Europäischen Bewertungsdokument

Von den Leistungen in Abschnitt 3 kann nur ausgegangen werden, wenn der Bewehrungsanschluss entsprechend den Angaben und unter den Randbedingungen nach Anhang B verwendet wird.

Die Prüf- und Bewertungsmethoden, die dieser Europäischen Technischen Bewertung zu Grunde liegen, führen zur Annahme einer Nutzungsdauer des Bewehrungsanschlusses von mindestens 50 Jahren. Die Angabe der Nutzungsdauer kann nicht als Garantie des Herstellers verstanden werden, sondern ist lediglich ein Hilfsmittel zur Auswahl des richtigen Produkts in Bezug auf die angenommene wirtschaftlich angemessene Nutzungsdauer des Bauwerks.

3 Leistung des Produkts und Angaben der Methoden ihrer Bewertung

3.1 Mechanische Festigkeit und Standsicherheit (BWR 1)

Wesentliches Merkmal	Leistung
Charakteristischer Widerstand unter statischer und quasi-statischer Beanspruchung	Siehe Anhang C1 und C2
Charakteristischer Widerstand unter seismischer Beanspruchung	Leistung nicht bewertet

3.2 Brandschutz (BWR 2)

Wesentliches Merkmal	Leistung
Brandverhalten	Klasse A1
Feuerwiderstand	Leistung nicht bewertet

4 Angewandtes System zur Bewertung und Überprüfung der Leistungsbeständigkeit mit der Angabe der Rechtsgrundlage

Gemäß dem Europäischen Bewertungsdokument EAD Nr. 330087-01-0601 gilt folgende Rechtsgrundlage: [96/582/EG].

Folgendes System ist anzuwenden: 1

Einbauzustand und Anwendungsbeispiele Betonstahl Teil 1

Bild A1.1:

Übergreifungsstoß für Bewehrungsanschlüsse von Platten und Balken



Bild A1.2:

Übergreifungsstoß einer biegebeanspruchten Stütze oder Wand an ein Fundament. Die Bewehrungsstäbe sind zugbeansprucht.

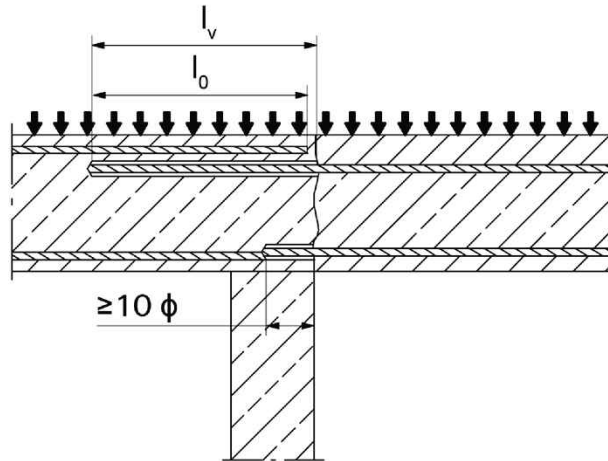

Bild A1.3:

Endverankerung von Platten oder Balken, die gelenkig gelagert berechnet wurden

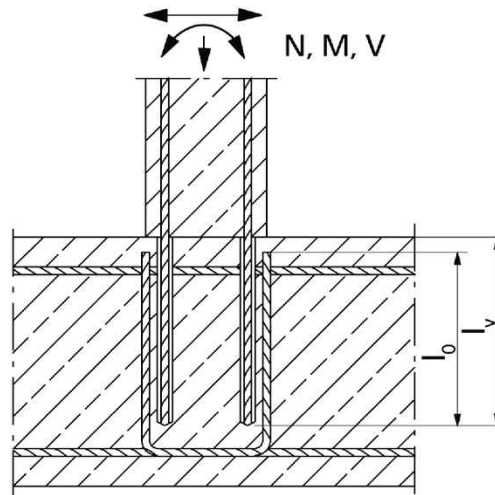
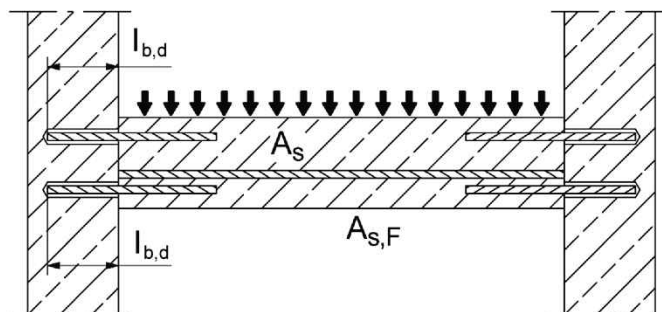

Abbildungen nicht maßstäblich

Bewehrungsanschluss mit fischer Injektionssystem FIS SB

Produktbeschreibung

Einbauzustand und Anwendungsbeispiele für Betonstahl Teil 1

Anhang A1

Appendix 2 / 20

Einbauzustand und Anwendungsbeispiele fischer Bewehrungsanker FRA

Bild A3.1:

Übergreifungsstoß einer durch ein Biegemoment beanspruchten Stütze an ein Fundament.

1. Schubknagge (Dübel oder Schubknagge zur Querkraftübertragung)
2. fischer Bewehrungsanker FRA (nur Zug)
3. Vorhandene Bügelbewehrung / Bewehrung für Übergreifung
4. Langloch



Bild A3.2:

Übergreifungsstoß für die Verankerung von Geländerpfosten oder ausragenden Bauteilen. In der Ankerplatte sind für den fischer Bewehrungsanker FRA die Bohrlöcher als Langlöcher mit Achse in Richtung der Querkraft auszuführen.

1. Dübel zur Querkraftübertragung
2. fischer Bewehrungsanker FRA (nur Zug)
3. Vorhandene Bügelbewehrung / Bewehrung für Übergreifung
4. Langloch

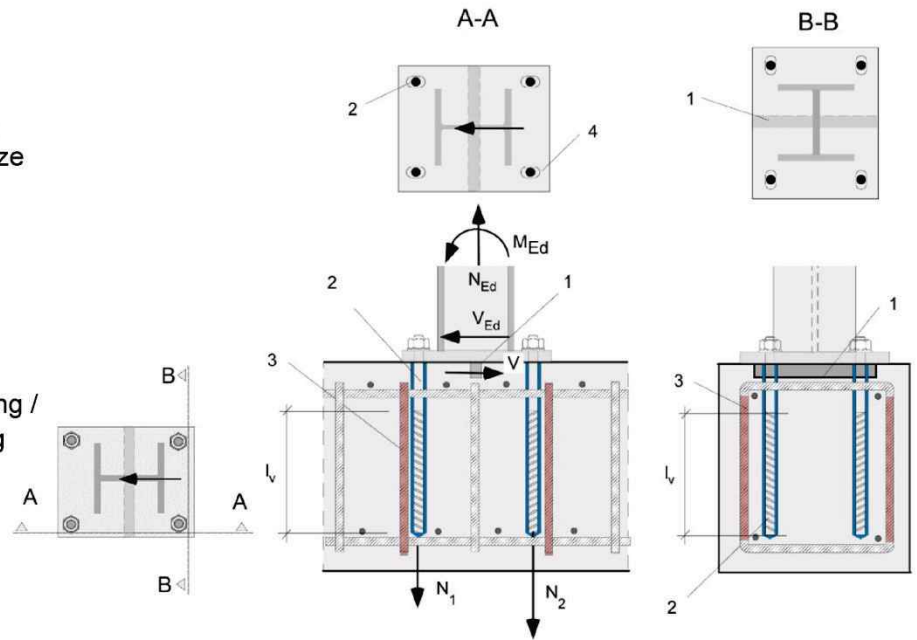
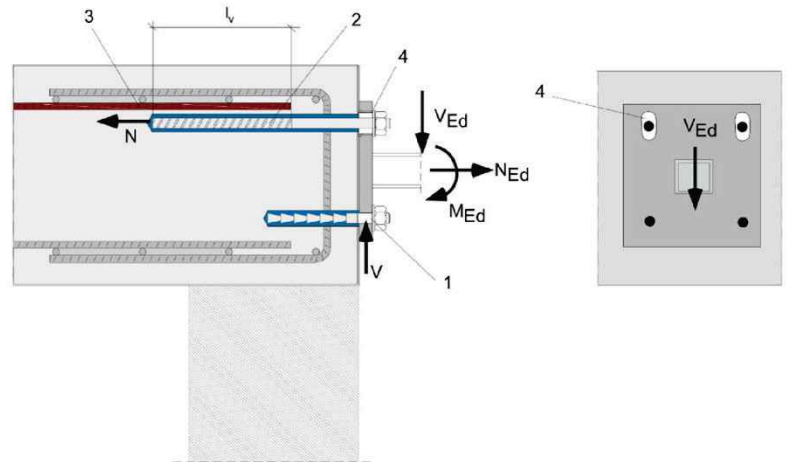

Die erforderliche Querbewehrung nach EN 1992-1-1:2011 ist in den Bildern nicht dargestellt. **Mit dem fischer Bewehrungsanker FRA dürfen nur Zugkräfte in Richtung der Stabachse übertragen werden.** Die Zugkraft muss über einen Übergreifungsstoß mit der im Bauteil vorhandene Bewehrung weitergeleitet werden. Der Querlastabtrag ist durch geeignete zusätzliche Maßnahmen sicher zu stellen, z.B. durch Schubknaggen oder durch Dübel mit einer europäisch technischen Bewertung (ETA)

Abbildungen nicht maßstäblich

Bewehrungsanschluss mit fischer Injektionssystem FIS SB

Produktbeschreibung

Einbauzustand und Anwendungsbeispiele für fischer Bewehrungsanker FRA

Anhang A3

Appendix 4 / 20

Übersicht Systemkomponenten

Injektionskartusche (Shuttlekartusche) FIS SB mit Verschlusskappe; Größen: 390 ml, 585 ml, 1500 ml

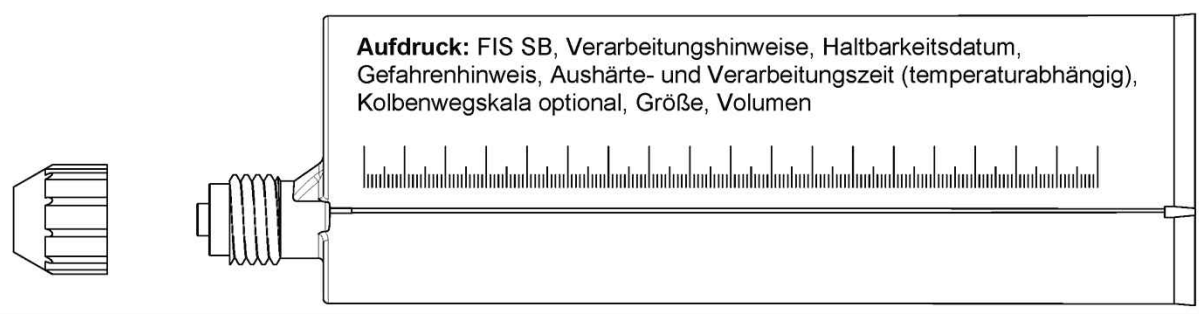

Statikmischer FIS MR Plus für Injektionskartuschen 390 ml

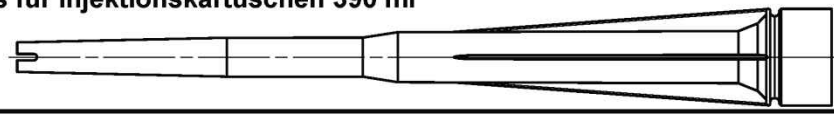

Statikmischer FIS UMR für Injektionskartuschen ≥ 585 ml

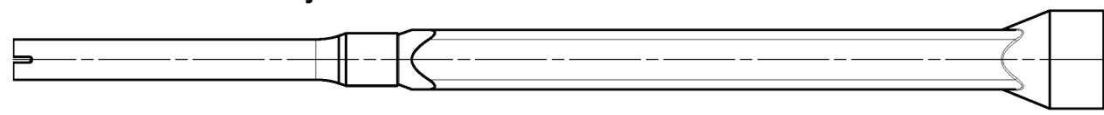

**Injektionshilfe und Verlängerungsschlauch Ø 9 für Statikmischer FIS MR Plus;
Injektionshilfe und Verlängerungsschlauch Ø 9 oder Ø 15 für Statikmischer FIS UMR**

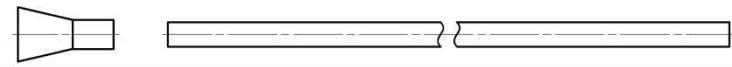

Betonstahl; Größen: ϕ 8, ϕ 10, ϕ 12, ϕ 14, ϕ 16, ϕ 20, ϕ 25, ϕ 28, ϕ 32

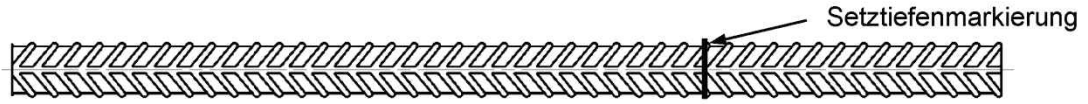

fischer Bewehrungsanker FRA, FRA HCR; Größen: M12, M16, M20, M24



Ausbläser AB G



Druckluft-Reinigungsgerät mit Druckluftdüse

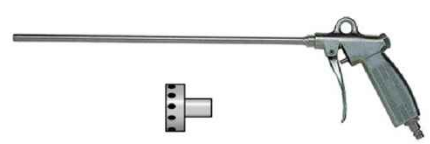

Abbildungen nicht maßstäblich

Bewehrungsanschluss mit fischer Injektionssystem FIS SB

Produktbeschreibung
Übersicht Systemkomponenten; Injektionsmörtel, Statikmischer, Injektionshilfe, Betonstahl, fischer Bewehrungsanker FRA, Reinigungswerkzeuge

Anhang A4
Appendix 5 / 20

Eigenschaften von Betonstahl

Bild A5.1:

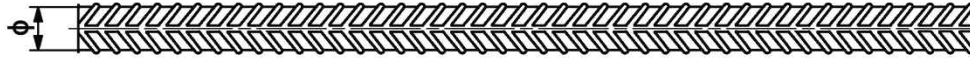

- Mindestwert der bezogenen Rippenfläche $f_{R,min}$ gemäß EN 1992-1-1:2011
- Maximaler Außendurchmesser des Bewehrungsstabes gemessen über die Rippen ist:
 - Nomineller Durchmesser des Betonstahls mit Rippen: $\phi + 2 \cdot h$ ($h \leq 0,07 \cdot \phi$)
 - (ϕ : Nomineller Durchmesser des Betonstahls; h_{rib} = Rippenhöhe)

Tabelle A5.1: Einbaubedingungen für Betonstahl

Stabnennendurchmesser		ϕ	8 ¹⁾		10 ¹⁾		12 ¹⁾		14	16	20	25 ¹⁾		28	32
Bohrernennendurchmesser	d_0	[mm]	10	12	12	14	14	16	18	20	25	30	35	35	40
Bohrlochtiefe	h_0		$h_0 = l_v$												
Effektive Verankerungstiefe	l_v		Gemäß statischer Berechnung												
Mindestdicke des Betonbauteils	h_{min}		$l_v + 30$ (≥ 100)					$l_v + 2d_0$							

¹⁾ Beide Bohrernennendurchmesser sind möglich

Tabelle A5.2: Materialien für Betonstahl

Bezeichnung	Betonstahl
Betonstahl EN 1992-1-1:2011, Anhang C	Stäbe und Betonstahl vom Ring Klasse B oder C mit f_{yk} und k gemäß NDP oder NCI gemäß EN 1992-1-1/NA $f_{uk} = f_{tk} = k \cdot f_{yk}$

Abbildungen nicht maßstäblich

Bewehrungsanschluss mit fischer Injektionssystem FIS SB

Produktbeschreibung
Eigenschaften und Materialien von Betonstahl

Anhang A5
Appendix 6 / 20

Eigenschaften von fischer Bewehrungsankern FRA

Bild A6.1:

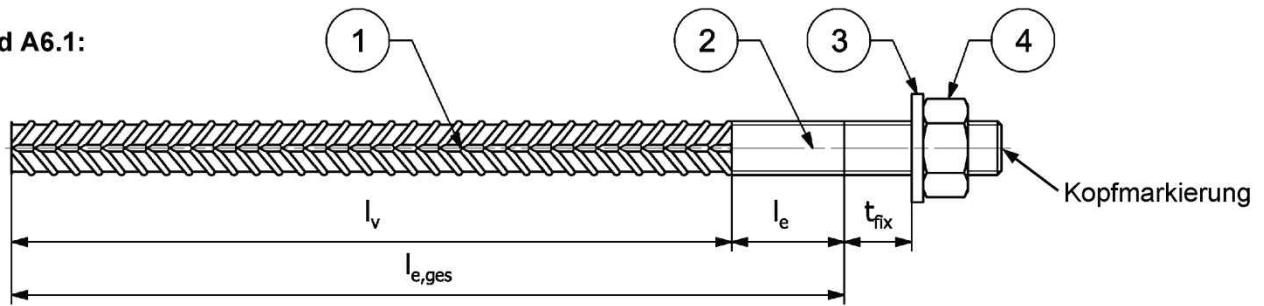

Kopfmarkierung z.B.:  FRA (für nichtrostenden Stahl)

 FRA HCR (für hochkorrosionsbeständigen Stahl)

Tabelle A6.1: Einbaubedingungen für fischer Bewehrungsankern FRA

Gewindedurchmesser		M12 ²⁾	M16	M20	M24 ²⁾
Nenn Durchmesser	ϕ [mm]	12	16	20	25
Bohrernenn Durchmesser	d_0 [mm]	14 16	20	25	30 35
Bohrlochtiefe ($h_0 = l_{e,ges}$)	$l_{e,ges}$ [mm]	$l_v + l_e$			
Effektive Verankerungstiefe	l_v [mm]	Gemäß statischer Berechnung			
Abstand Bauteiloberfläche zur Schweissstelle	l_e [mm]	100			
Maximales Durchgangsloch im Anbauteil ¹⁾	Vorsteck d_f [mm]	14	18	22	26
	Durchsteck d_f [mm]	16 18	22	26	32 40
Minimale Bauteildicke	h_{min} [mm]	$h_0 + 30$ (≥ 100)	$h_0 + 2d_0$		
Maximales Montagedorndmoment	$\max T_{inst}$ [Nm]	50	100	150	150

¹⁾ Größere Durchgangslöcher im Anbauteil siehe EN 1992-4:2018

²⁾ Beide Bohrernenn Durchmesser sind möglich

Tabelle A6.2: Materialien für fischer Bewehrungsankern FRA

Teil	Bezeichnung	Materialien	
		FRA Korrosionsbeständigkeitsklasse CRC III nach EN 1993-1-4: 2006+A1:2015	FRA HCR Korrosionsbeständigkeitsklasse CRC V nach EN 1993-1-4: 2006+A1:2015
1	Betonstahl	Stäbe und Betonstahl vom Ring Klasse B oder C mit f_{yk} und k gemäß NDP oder NCI gemäß EN 1992-1-1:NA; $f_{uk} = f_{tk} = k \cdot f_{yk}$; ($f_{yk} = 500 \text{ N/mm}^2$)	
2	Gewindestahl mit Teil- oder Vollgewinde	Nichtrostender Stahl, Festigkeitsklasse 80, gemäß EN 10088-1:2023	Hochkorrosionsbeständiger Stahl, Festigkeitsklasse 80, gemäß EN 10088-1:2023
3	Unterlegscheibe	Nichtrostender Stahl, gemäß EN 10088-1:2023	Hochkorrosionsbeständiger Stahl, gemäß EN 10088-1:2023
4	Sechskantmutter	Nichtrostender Stahl, Festigkeitsklasse 80, EN ISO 3506-2:2020, gemäß EN 10088-1:2023	Hochkorrosionsbeständiger Stahl, Festigkeitsklasse 80, EN ISO 3506-2:2020, gemäß EN 10088-1:2023

Abbildungen nicht maßstäblich



Bewehrungsanschluss mit fischer Injektionssystem FIS SB

Produktbeschreibung
Eigenschaften und Materialien von fischer Bewehrungsankern

Anhang A6
Appendix 7 / 20

Spezifizierung des Verwendungszwecks Teil 1

Tabelle B1.1: Übersicht Nutzungs- und Leistungskategorien

Beanspruchung der Verankerung		FIS SB mit ...			
		Betonstahl 		fischer Bewehrungsanker FRA 	
Hammerbohren oder Pressluft- bohren mit Standardbohrer 		alle Größen			
Nutzungs- kategorie I1 Trockener oder nasser Beton		alle Größen			
Statische und quasi-statische Beanspruchung im ungerissenen Beton <hr/> gerissenen Beton		alle Größen	Tabellen: C1.1 C1.2 C1.3	alle Größen	Tabellen: C1.1 C1.2 C1.3 C2.1 C2.2
Seismische Leistungskategorie		-1)		-1)	
Einbaurichtung		D3 (vertikal nach unten, horizontal und vertikal nach oben (z.B. Überkopf))			
Einbautemperatur		$T_{i,min} = -15\text{ °C}$ bis $T_{i,max} = +40\text{ °C}$			
Gebrauchstempertemperaturbereich	Temperaturbereich	-40 °C bis +80 °C	(maximale Kurzzeittemperatur +80 °C; maximale Langzeittemperatur +50 °C)		
Brandeinwirkung		-1)			

¹⁾ keine Leistung bewertet

Bewehrungsanschluss mit fischer Injektionssystem FIS SB

Verwendungszweck
Spezifikationen Teil 1

Anhang B1
Appendix 8 / 20

Spezifizierung des Verwendungszwecks Teil 2

Beanspruchung der Verankerung:

- Statische und quasi-statische Belastungen: Betonstahldurchmesser 8 mm bis 32 mm; FRA M12 bis M24

Verankerungsgrund:

- bewehrter oder unbewehrter, verdichteter Normalbeton ohne Fasern gemäß EN 206:2013+A2:2021
- Betonfestigkeitsklassen C12/15 bis C50/60 gemäß EN 206:2013+A2:2021
- zulässiger Chloridgehalt von 0,40 % (CL 0.40) bezogen auf den Zementgehalt entsprechend EN 206:2013+A2:2021
- nicht karbonisierter Beton

Anmerkung: Bei einer karbonisierten Oberfläche des bestehenden Betons ist die karbonisierte Schicht vor dem Anschluss des neuen Stabes im Bereich des nachträglichen Bewehrungsanschlusses mit dem Durchmesser von $\phi + 60$ mm zu entfernen. Die Tiefe des zu entfernenden Betons muss mindestens der Mindestbetondeckung für die entsprechenden Umweltbedingungen nach EN 1992-1-1:2011 entsprechen. Dies entfällt bei neuen, nicht karbonisierten Bauteilen und bei Bauteilen in trockener Umgebung.

Anwendungsbedingung (Umweltbedingungen) mit fischer Bewehrungsanker FRA:

- Für alle Bedingungen gemäß EN 1993-1-4:2006+A1:2015 entsprechend der Korrosionsbeständigkeitsklassen nach **Anhang A6 Tabelle A6.2**.

Bemessung:

- Die ingenieurmäßige Bemessung nach EN 1992-1-1:2011 und **Anhang B3** und **B4** erfolgt unter der Verantwortung eines auf dem Gebiet der Verankerungen und des Betonbaus erfahrenen Planers.
- Unter Berücksichtigung der zu verankernden Lasten sind prüfbare Berechnungen und Konstruktionszeichnungen anzufertigen.
- Die tatsächliche Lage der Bewehrung im vorhandenen Bauteil ist auf der Grundlage der Baudokumentation festzustellen und beim Entwurf zu berücksichtigen.

Einbau:

- Nachträglich eingemörtelter Betonstahl oder nachträglich eingemörtelte fischer Bewehrungsanker FRA sind durch entsprechend geschultes Personal und unter Überwachung auf der Baustelle einzubauen. Die Bedingungen für die entsprechende Schulung des Baustellenpersonals und die Überwachung auf der Baustelle obliegt den Mitgliedstaaten, in denen der Einbau vorgenommen wird.
- Überprüfung der Lage der vorhandenen Bewehrung (wenn die Lage der vorhandenen Bewehrung nicht ersichtlich ist, muss diese mittels dafür geeigneter Bewehrungssuchgeräte auf Grundlage der Baudokumentation festgestellt und für die Übergreifungsstöße am Bauteil markiert werden).

Bewehrungsanschluss mit fischer Injektionssystem FIS SB

Verwendungszweck
Spezifikationen Teil 2

Anhang B2
Appendix 9 / 20

Allgemeine Konstruktionsregeln für eingemörtelten Betonstahl

Bild B3.1:

- Bewehrungsanschlüsse dürfen nur für die Übertragung von Zugkräften in Richtung der Stabachse verwendet werden.
- Die Übertragung von Querkraften zwischen vorhandenem und neuem Beton ist entsprechend EN 1992-1-1:2011 nachzuweisen.
- Die Betonierfugen sind mindestens derart aufzurauen, dass die Zuschlagstoffe herausragen.

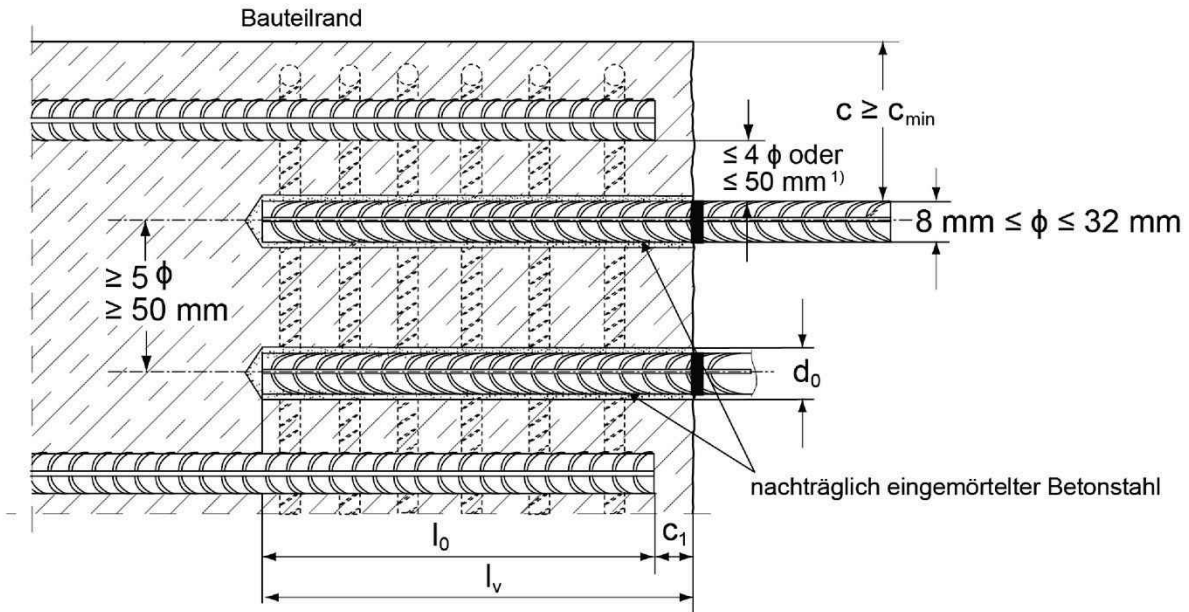

¹⁾Ist der lichte Abstand der gestoßenen Stäbe größer als 4ϕ oder 50 mm , so muss die Übergreifungslänge um die Differenz zwischen dem vorhandenen lichten Abstand und dem kleineren Wert von 4ϕ bzw. 50 mm vergrößert werden.

- c Betondeckung des eingemörtelten Betonstahls
c₁ Betondeckung an der Stirnseite des einbetonierten Betonstahls
c_{min} Mindestbetondeckung gemäß **Tabelle B5.1** und der EN 1992-1-1:2011, Abschnitt 4.4.1.2
φ Nenndurchmesser Betonstahl
l₀ Länge des Übergreifungsstoßes, gemäß EN 1992-1-1:2011 bei statischer Belastung
l_v wirksame Setztiefe, $\geq l_0 + c_1$
d₀ Bohrernennendurchmesser, siehe **Anhang B6**

Abbildungen nicht maßstäblich

Bewehrungsanschluss mit fischer Injektionssystem FIS SB

Verwendungszweck
Allgemeine Konstruktionsregeln für eingemörtelten Betonstahl

Anhang B3
Appendix 10 / 20

Allgemeine Konstruktionsregeln für eingemörtelte fischer Bewehrungsanker FRA

Bild B4.1:

- fischer Bewehrungsanker FRA dürfen nur für die Übertragung von Zugkräften in Richtung der Stabachse verwendet werden.
- Die Zugkraft muss über einen Übergreifungsstoß mit der im Bauteil vorhandenen Bewehrung weitergeleitet werden.
- Der Querlastabtrag ist durch geeignete zusätzliche Maßnahmen sicher zu stellen, z.B. durch Schubknaggen oder Dübel mit einer Europäischen Technischen Bewertung (ETA).
- In der Ankerplatte sind für den fischer Bewehrungsanker FRA die Bohrlöcher als Langlöcher mit Achse in Richtung der Querkraft auszuführen.
- Die Länge des eingemörtelten Gewindes darf nicht zur Verankerungslänge hinzugerechnet werden.

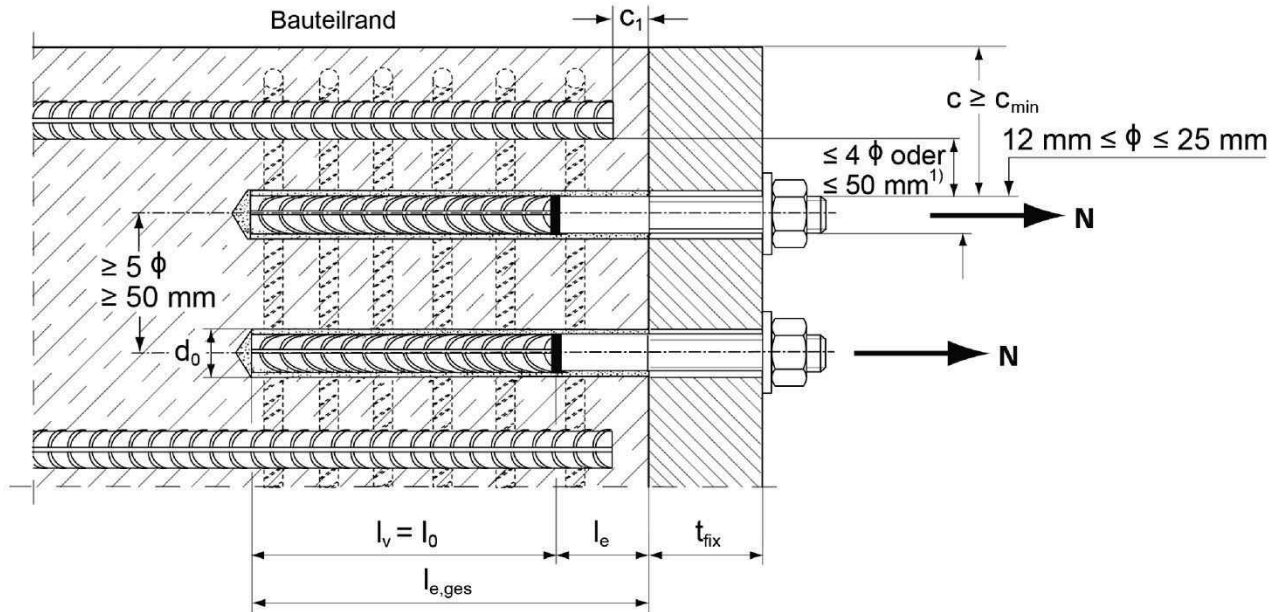

1) Ist der lichte Abstand der gestoßenen Stäbe größer als 4ϕ oder 50 mm, so muss die Übergreifungslänge um die Differenz zwischen dem vorhandenen lichten Abstand und dem kleineren Wert von 4ϕ bzw. 50 mm vergrößert werden.

c	Betondeckung des eingemörtelten fischer Bewehrungsankers FRA
c ₁	Betondeckung an der Stirnseite des einbetonierten Betonstahls
c _{min}	Mindestbetondeckung gemäß Tabelle B5.1 und der EN 1992-1-1:2011, Abschnitt 4.4.1.2
ϕ	Nenn Durchmesser Betonstahl
l ₀	Länge des Übergreifungsstoßes, gemäß EN 1992-1-1:2011, Abschnitt 8.7.3
l _{e,ges}	Setztiefe, $\geq l_0 + l_e$
d ₀	Bohrernenn Durchmesser, siehe Anhang B6
l _e	Länge des eingemörtelten Gewindebereichs
t _{fix}	Dicke des Anbauteils
l _v	wirksame Setztiefe

Abbildungen nicht maßstäblich

Bewehrungsanschluss mit fischer Injektionssystem FIS SB

Verwendungszweck

Allgemeine Konstruktionsregeln für eingemörtelte fischer Bewehrungsanker

Anhang B4

Appendix 11 / 20

Tabelle B5.1: Minimale Betonüberdeckung c_{min} ¹⁾ in Abhängigkeit von der Bohrmethode und der Bohrtoleranz

Bohrmethode	Nenn Durchmesser Betonstahl ϕ [mm]	Minimale Betonüberdeckung c_{min}	
		Ohne Bohrhilfe [mm]	Mit Bohrhilfe [mm]
Hammerbohren mit Standardbohrer	< 25	30 mm + 0,06 $l_v \geq 2 \phi$	30 mm + 0,02 $l_v \geq 2 \phi$
	≥ 25	40 mm + 0,06 $l_v \geq 2 \phi$	40 mm + 0,02 $l_v \geq 2 \phi$
Pressluftbohren	< 25	50 mm + 0,08 l_v	50 mm + 0,02 l_v
	≥ 25	60 mm + 0,08 $l_v \geq 2 \phi$	60 mm + 0,02 $l_v \geq 2 \phi$

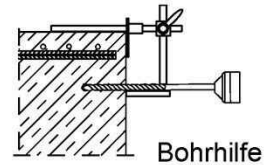

¹⁾ Siehe Anhang B3, Bild B3.1 und Anhang B4, Bild B4.1

Anmerkung: Die minimale Betondeckung gemäß EN 1992-1-1:2011 muss eingehalten werden.

Tabelle B5.2: Auspressgeräte, zugehörige Kartuschen und maximale Einbindetiefen $l_{v,max}$

Betonstahl	fischer Bewehrungsanker FRA	Hand- und Akku-Auspressgerät	Pneumatik-Auspressgerät					
		Kartuschengröße						
		390 ml	585 ml	390 ml	585 ml	1500 ml		
ϕ [mm]	Gewinde [-]	$l_{v,max} / l_{e,ges,max}$ [mm]					$l_{v,max} / l_{e,ges,max}$ [mm]	
8	---	1000	1400	2000	2000	2500	3000	
10	---							
12	FRA M12 FRA HCR M12							
14	---							
16	FRA M16 FRA HCR M16	600	1400	2000	2000	2500	3000	
20	FRA M20 FRA HCR M20							
25	FRA M24 FRA HCR M24							
28	---							
32	---							
Minimale Betontemperatur		-15°C					-5°C	
Maximale Betontemperatur		+40°C					+20°C	

Tabelle B5.3: Bedingungen zur Verwendung eines Statikmischers ohne Verlängerungsschlauch

Bohrer Nenndurchmesser	d_0		10	12	14	16	18	20	25	30	35	40
Bohrlochtiefe h_0 bei Verwendung einer Injektionskartusche	FIS MR Plus	[mm]	≤ 90		≤ 120	≤ 140	≤ 150	≤ 160	≤ 210			
	FIS UMR		-	-	≤ 90	≤ 160	≤ 180	≤ 190	≤ 220	≤ 250		

Bewehrungsanschluss mit fischer Injektionssystem FIS SB

Verwendungszweck
 Minimale Betondeckung;
 Auspressgeräte, zugehörige Kartuschen und maximale Einbindetiefen

Anhang B5
 Appendix 12 / 20

Tabelle B6.1: Verarbeitungszeiten t_{work} und Aushärtezeiten t_{cure}

Temperatur im Verankerungsgrund [°C]	Maximale Verarbeitungszeit t_{work}	Minimale Aushärtezeit t_{cure}
	FIS SB	FIS SB
-15 bis -10	60 min	36 h
>-10 bis 5	30 min	24 h
> -5 bis 0	20 min	8 h
> 0 bis 5	13 min	4 h
> 5 bis 10	9 min	120 min
> 10 bis 20	5 min	60 min
> 20 bis 30	4 min	45 min
> 30 bis 40	2 min	30 min

Bei Temperaturen im Verankerungsgrund unter 0°C, muss die Mörtelkartusche auf +15°C erwärmt werden.

Tabelle B6.2: Werkzeuge für die Bohrlocherstellung, Bohrlochreinigung und Mörtelverfüllung

Betonstahl ϕ [mm]	fischer Bewehrungsanker FRA Gewinde	Bohren und Reinigen				Mörtelverfüllung	
		Bohrernennendurchmesser d_o [mm]	Bohrschneidendurchmesser d_{cut} [mm]	Stahlbürstendurchmesser d_b [mm]	Durchmesser der Druckluftdüse [mm]	Durchmesser des Verlängerungsschlauch [mm]	Injektionshilfe [Farbe]
8 ¹⁾	---	10	$\leq 10,50$	11,0	---	9	---
10 ¹⁾	---	12	$\leq 12,50$	12,5	11		weiß
		14	$\leq 14,50$	15		blau	
12 ¹⁾	FRA M12 ¹⁾ FRA HCR M12 ¹⁾	14	$\leq 14,50$	15	15	rot	
		16	$\leq 16,50$	17		gelb	
14	---	18	$\leq 18,50$	19	19	grün	
16	FRA M16 FRA HCR M16	20	$\leq 20,55$	25		schwarz	
20	FRA M20 FRA HCR M20	25	$\leq 25,55$	26,5	28	grau	
25 ¹⁾	FRA M24 ¹⁾ FRA HCR M24 ¹⁾	30	$\leq 30,55$	32		braun	
		35	$\leq 35,70$	37	braun		
28	---	35	$\leq 35,70$	37	38	natur	
32	---	40	$\leq 40,70$	42			

¹⁾ Beide Bohrernennendurchmesser sind möglich.

Bewehrungsanschluss mit fischer Injektionssystem FIS SB

Verwendungszweck
Verarbeitungs- und Aushärtezeiten
Werkzeuge für die Bohrlocherstellung, Bohrlochreinigung und Mörtelverfüllung

Anhang B6
Appendix 13 / 20

Sicherheitshinweise



Vor Benutzung bitte das Sicherheitsdatenblatt (SDB) für korrekten und sicheren Gebrauch lesen!

Bei der Arbeit mit FIS SB geeignete Schutzkleidung, Schutzbrille und Schutzhandschuhe tragen.

Wichtig: Bitte Gebrauchsanweisung beachten, die jeder Verpackung beiliegt.

Montageanleitung Teil 1; Montage mit FIS SB

Bohrlocherstellung

Bemerkung: Vor dem Bohren karbonisierten Beton entfernen; Kontaktflächen reinigen (siehe **Anhang B2**)
Bei Fehlbohrungen sind diese zu vermörteln.

1

Hammer- oder Pressluftbohren

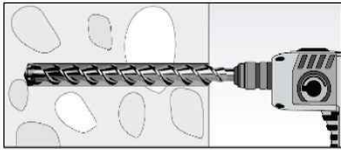

Die Bohrlocherstellung bis zur erforderlichen Setztiefe erfolgt dreh Schlagend mit einem Hartmetall-Hammerbohrer oder Pressluftbohrer.

Bohrergrößen siehe **Tabelle B6.2**.

2

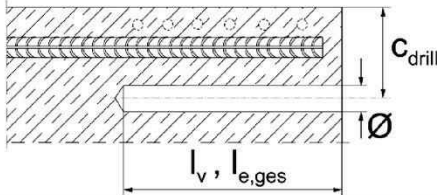

Betonüberdeckung c messen und prüfen

($c_{\text{drill}} = c + \varnothing / 2$)

Parallel zum Rand und zur bestehenden Bewehrung bohren.

Wenn möglich, Bohrhilfe verwenden.

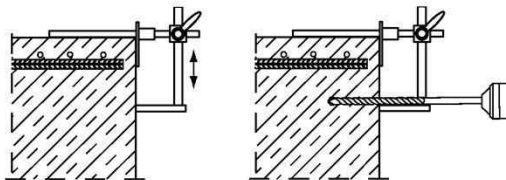

Für Bohrtiefen $l_v > 20$ cm Bohrhilfe verwenden.

Drei Möglichkeiten:

- A) Bohrhilfe
- B) Latte oder Wasserwaage
- C) Visuelle Kontrolle

Minimale Betonüberdeckung c_{min} siehe **Tabelle B5.1**.

Bewehrungsanschluss mit fischer Injektionssystem FIS SB

Verwendungszweck

Sicherheitshinweise; Montageanleitung Teil 1, Bohrlocherstellung

Anhang B7

Appendix 14 / 20

Montageanleitung Teil 2; Montage mit FIS SB

Bohrlochreinigung

Hammerbohren oder Pressluftbohren

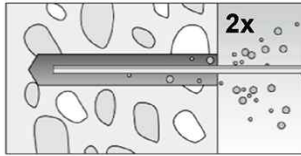

Bohrloch reinigen:
Bei $d_0 \leq 18$ mm und
Bohrtiefen l_v bzw.
 $l_{e,ges} \leq 160$ mm
Bohrloch zweimal von
Hand ausblasen.

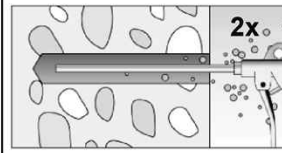

Bei $d_0 > 18$ mm und
Bohrtiefen l_v bzw.
 $l_{e,ges} > 160$ mm Bohrloch
zweimal unter Verwend-
ung ölfreier Druckluft
ausblasen ($p \geq 6$ bar).
Passende Druck-
luftdüse verwenden
(siehe **Tabelle B6.2**).

3

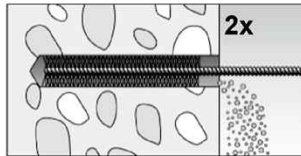

Bohrloch zweimal ausbürsten. Für Bohrdurchmesser $d_0 \geq 30$ mm eine Bohrmaschine benutzen. Die maximale Drehzahl während der Reinigung darf 550 Umdrehungen pro Minute nicht überschreiten. Bei tiefen Bohrlöchern Verlängerung verwenden.
Passende Bürsten verwenden (siehe **Tabelle B6.2**).

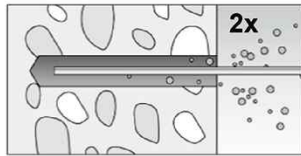

Bohrloch reinigen:
Bei $d_0 \leq 18$ mm und
Bohrtiefen l_v bzw.
 $l_{e,ges} \leq 160$ mm
Bohrloch zweimal von
Hand ausblasen.

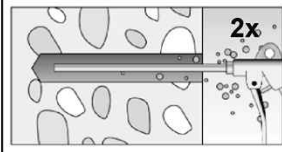

Bei $d_0 > 18$ mm und
Bohrtiefen l_v bzw.
 $l_{e,ges} > 160$ mm Bohrloch
zweimal unter Verwend-
ung ölfreier Druckluft
ausblasen ($p \geq 6$ bar).
Passende Druck-
luftdüse verwenden
(siehe **Tabelle B6.2**).

Bewehrungsanschluss mit fischer Injektionssystem FIS SB

Verwendungszweck
Montageanleitung Teil 2, Bohrlochreinigung

Anhang B8
Appendix 15 / 20

Montageanleitung Teil 3; Montage mit FIS SB

Vorbereitung der Betonstähle bzw. fischer Bewehrungsanker FRA und der Mörtelkartusche

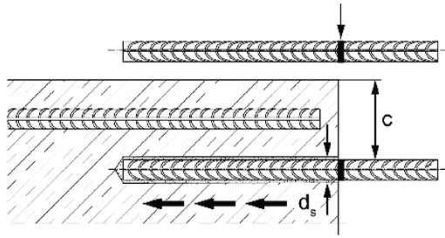
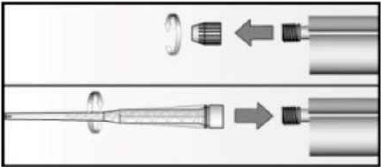
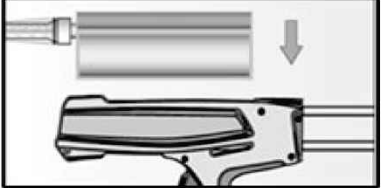
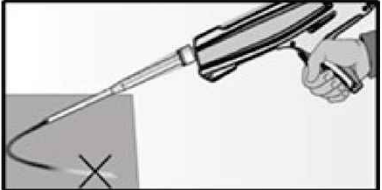
4		<p>Nur saubere, ölfreie und trockene Betonstähle und fischer Bewehrungsanker FRA verwenden. Die Einbindetiefe l_v markieren (z. B. mit Klebeband) Den Betonstahl in das Bohrloch stecken und prüfen, ob die Bohrlöchlänge und die Einbindetiefe l_v bzw. $l_{e,ges}$ übereinstimmen.</p>
5		<p>Die Verschlusskappe abschrauben. Den Statikmischer aufschrauben (die Mischspirale im Mischrohr muss deutlich sichtbar sein).</p>
6		<p>Die Mörtelkartusche in ein geeignetes Auspressgerät legen.</p>
7		<p>Einen ca. 10 cm langen Mörtelstrang auspressen bis die Farbe des Mörtels gleichmäßig grau gefärbt ist. Nicht gleichmäßig grau gefärbter Mörtel darf nicht verwendet werden.</p>

Bewehrungsanschluss mit fischer Injektionssystem FIS SB

Verwendungszweck

Montageanleitung Teil 3; Vorbereitung der Betonstähle / fischer Bewehrungsanker und der Mörtelkartusche

Anhang B9

Appendix 16 / 20

Montageanleitung Teil 4; Montage mit FIS SB

Mörtelinjektion; ohne Verlängerungsschlauch (siehe Tabelle B5.3)

8a

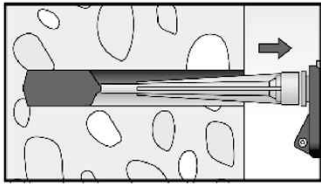

Das Bohrloch vom Grund her mit Mörtel verfüllen. Bei jedem Hub den Statikmischer langsam zurückziehen. Luftblasen sind zu vermeiden. Das Bohrloch zu ca. 2/3 mit Mörtel verfüllen, um sicher zu gehen, dass der Ringspalt zwischen Betonstahl und Beton über die gesamte Einbindetiefe vollständig verfüllt ist. Die Bedingungen für die Mörtelinjektion ohne Verlängerungsschlauch sind in **Tabelle B5.3** zu entnehmen.

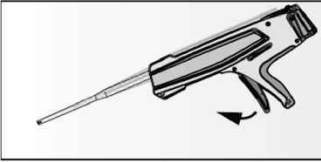

Nach der Bohrlochverfüllung Auspressgerät entspannen, um Mörtelnachlauf zu vermeiden.

Mörtelinjektion; mit Verlängerungsschlauch (siehe Tabelle B5.3)

8b

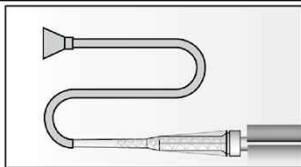

Auf den Statikmischer ein geeigneter Verlängerungsschlauch und passende Injektionshilfe aufstecken (siehe **Tabelle B6.2**)

Mörtelmengenmarkierung

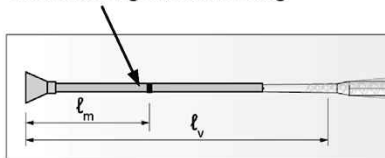

Jeweils eine Markierung für die erforderliche Mörtelmenge l_m und die Einbindetiefe l_v bzw. $l_{e,ges}$ anbringen (Klebeband oder Markierungsstift)

a) Faustformel:

$$l_m = \frac{1}{3} \cdot l_v \text{ resp. } l_m = \frac{1}{3} \cdot l_{e,ges} \text{ [mm]}$$

b) Genaue Gleichung für die optimale Mörtelmenge:

$$l_m = l_v \text{ resp. } l_{e,ges} \left(1,2 \cdot \frac{d_s^2}{d_0^2} - 0,2 \right) \text{ [mm]}$$

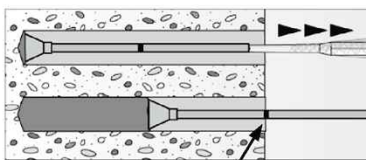

Mörtelmengenmarkierung

Die Injektionshilfe bis zum Bohrlochgrund in das Bohrloch einstecken und Mörtel injizieren. Während des Verfüllvorgangs der Injektionshilfe ermöglichen, dass sie durch den Druck des eingespritzten Mörtels automatisch aus dem Bohrloch herausgedrückt wird. Nicht aktiv herausziehen!

Das Bohrloch zu ca. 2/3 mit Mörtel verfüllen, um sicher zu gehen, dass der Ringspalt zwischen Betonstahl und Beton über die gesamte Einbindetiefe vollständig verfüllt wird.

Verfüllen, bis die Mörtelmengenmarkierung l_m sichtbar wird. Maximale Einbindetiefen siehe **Tabelle B5.2**.

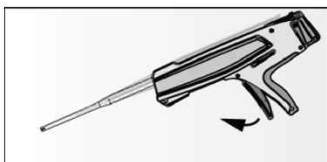

Nach der Bohrlochverfüllung Auspressgerät entspannen, um Mörtelnachlauf zu vermeiden.

Bewehrungsanschluss mit fischer Injektionssystem FIS SB



Verwendungszweck
Montageanleitung Teil 4, Mörtelinjektion

Anhang B10

Appendix 17 / 20

Montageanleitung Teil 5; Montage mit FIS SB

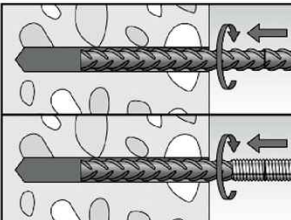
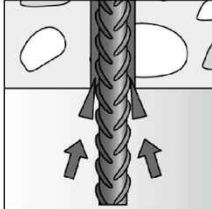
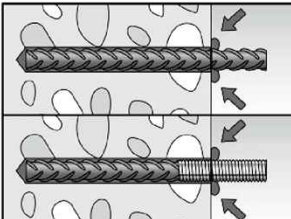
Setzen des Betonstahls bzw. fischer Bewehrungsanker FRA

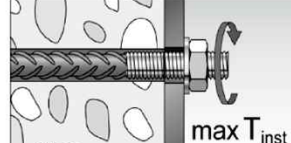
9		<p>Den Betonstahl / fischer Bewehrungsanker FRA in das verfüllte Bohrloch bis zur Setztiefenmarkierung einführen. Empfehlung: Erleichterung des Setzvorgangs durch hin und her drehende Bewegungen des Betonstahls / fischer Bewehrungsankers FRA.</p>
10		<p>Bei Überkopfmontage den Betonstahl / fischer Bewehrungsanker FRA gegen Herausfallen mit Keilen sichern bis der Mörtel auszuhärten beginnt.</p>
11		<p>Nach dem Setzen des Betonstahls / fischer Bewehrungsanker FRA muss der Ringspalt vollständig mit Mörtel ausgefüllt sein.</p> <p>Setzkontrolle</p> <ul style="list-style-type: none">• Die gewünschte Setztiefe l_v ist erreicht, wenn die Setztiefenmarkierung am Bohrlochmund (Betonoberfläche) sichtbar ist• Sichtbarer Mörtelaustritt am Bohrlochmund
12		<p>Beachtung der Verarbeitungszeit "t_{work}" (siehe Tabelle B6.1), die je nach Baustofftemperatur unterschiedlich sein kann. Während der Verarbeitungszeit "t_{work}" ist ein geringfügiges Ausrichten des Betonstahls / fischer Bewehrungsanker FRA möglich.</p> <p>Eine Belastung des Bewehrungsanschlusses darf erst nach Ablauf der Aushärtezeit "t_{cure}" erfolgen (siehe Tabelle B6.1).</p>
13		<p>Montage des Anbauteils mit fischer Bewehrungsanker FRA, max T_{inst} siehe Tabelle A6.1.</p>

Bewehrungsanschluss mit fischer Injektionssystem FIS SB

Verwendungszweck

Montageanleitung Teil 5, Setzen des Betonstahls bzw. fischer Bewehrungsanker

Anhang B11

Appendix 18 / 20

Minimale Verankerungslängen und minimale Übergreifungslängen

Die minimale Verankerungslänge $l_{b,min}$ und die minimale Übergreifungslänge $l_{o,min}$ entsprechend EN 1992-1-1:2011 müssen mit dem entsprechendem Erhöhungsfaktor α_{lb} gemäß **Tabelle C1.1** multipliziert werden.

Tabelle C1.1: Erhöhungsfaktor α_{lb} in Abhängigkeit der Betonfestigkeit und des Bohrverfahrens

Hammerbohren mit Standardbohrer oder mit Hohlbohrer, Pressluftbohrer									
Betonstahl / fischer Bewehrungs- anker FRA ϕ [mm]	Erhöhungsfaktor α_{lb}								
	Betonfestigkeitsklasse								
	C12/15	C16/20	C20/25	C25/30	C30/37	C35/45	C40/50	C45/55	C50/60
8 bis 32	1,0								

Tabelle C1.2: Abminderungsfaktor k_b in Abhängigkeit der Betonfestigkeit und des Bohrverfahrens

Hammerbohren mit Standardbohrer oder mit Hohlbohrer, Pressluftbohrer									
Betonstahl / fischer Bewehrungs- anker FRA ϕ [mm]	Abminderungsfaktor k_b								
	Betonfestigkeitsklasse								
	C12/15	C16/20	C20/25	C25/30	C30/37	C35/45	C40/50	C45/55	C50/60
8 bis 32	1,0								

Tabelle C1.3: Bemessungswerte der Verbundspannung $f_{bd,PIR}$ in N/mm^2 in Abhängigkeit der Betonfestigkeit und des Bohrverfahrens und für gute Verbundbedingungen

$$f_{bd,PIR} = k_b \cdot f_{bd}$$

f_{bd} : Bemessungswerte der Verbundspannung in N/mm^2 in Abhängigkeit von der Betonfestigkeitsklasse und dem Stabdurchmesser für gute Verbundbedingungen (für alle anderen Verbundbedingungen sind die Werte mit $\eta_1 = 0,7$ zu multiplizieren) und einem empfohlenen Teilsicherheitsbeiwert $\gamma_c = 1,5$ gemäß EN 1992-1-1:2011

k_b : Abminderungsfaktor gemäß **Tabelle C1.2**

Hammerbohren mit Standardbohrer oder mit Hohlbohrer, Pressluftbohrer

Betonstahl / fischer Bewehrungs- anker FRA ϕ [mm]	Verbundspannung $f_{bd,PIR}$ [N/mm^2]								
	Betonfestigkeitsklasse								
	C12/15	C16/20	C20/25	C25/30	C30/37	C35/45	C40/50	C45/55	C50/60
8 bis 32	1,6	2,0	2,3	2,7	3,0	3,4	3,7	4,0	4,3

Bewehrungsanschluss mit fischer Injektionssystem FIS SB

Leistungen
Erhöhungsfaktor α_{lb} , Abminderungsfaktor k_b ,
Bemessungswerte der Verbundspannung $f_{bd,PIR}$

Anhang C1
Appendix 19 / 20

Tabelle C2.1: Nennwert der charakteristischen Streckgrenze für den Betonstahl des fischer Bewehrungsankers FRA

fischer Bewehrungsanker FRA / FRA HCR			M12	M16	M20	M24
Nennwert der charakteristischen Streckgrenze für den Betonstahl						
Betonstahl Durchmesser	ϕ	[mm]	12	16	20	25
Nennwert der charakt. Streckgrenze für den Betonstahl	f_{yk}	[N/mm ²]	500	500	500	500
Teilsicherheitsbeiwert	$\gamma_{Ms,N}^{1)}$	[-]	1,15			

¹⁾ Falls keine abweichenden nationalen Regelungen vorliegen

Tabelle C2.2: Charakteristischer Widerstand gegen Stahlversagen unter Zugbeanspruchung von fischer Bewehrungsanker FRA

fischer Bewehrungsanker FRA / FRA HCR			M12	M16	M20	M24
Zugtragfähigkeit, Stahlversagen unter Zugbeanspruchung						
Charakteristischer Widerstand	$N_{Rk,s}$	[kN]	62	111	173	236,5
Teilsicherheitsbeiwert						
Teilsicherheitsbeiwert	$\gamma_{Ms,N}^{1)}$	[-]	1,4			

¹⁾ Falls keine abweichenden nationalen Regelungen vorliegen

Bewehrungsanschluss mit fischer Injektionssystem FIS SB

Leistungen

Nennwert der charakteristischen Streckgrenze für den Betonstahl des FRA;
Charakteristischer Widerstand gegen Stahlversagen von fischer Bewehrungsanker FRA

Anhang C2

Appendix 20 / 20