



## LEISTUNGSERKLÄRUNG

### DoP 0397

für fischer Injektionssystem FIS EM Plus (Mörtel für Bewehrungsanschlüsse)

DE

1. Eindeutiger Kenncode des Produkttyps: **DoP 0397**
2. Verwendungszweck(e): **System für nachträglich eingemörtelte Bewehrungsanschlüsse mit verbessertem Verbund- und Spaltverhalten unter statischer und seismischer Beanspruchung siehe Anhang, insbesondere die Anhänge B1-B9.**
3. Hersteller: **fischerwerke GmbH & Co. KG, Otto-Hahn-Straße 15, 79211 Denzlingen, Deutschland**
4. Bevollmächtigter: **-**
5. AVCP - System/e: **1**
6. Europäisches Bewertungsdokument: **EAD 332402-00-0601**  
Europäische Technische Bewertung: **ETA-22/0001; 2025-12-16**  
Technische Bewertungsstelle: **DIBt- Deutsches Institut für Bautechnik**  
Notifizierte Stelle(n): **2873 TU Darmstadt**
7. Erklärte Leistung(en):  
**Mechanische Festigkeit und Standsicherheit (BWR 1)**  
**Charakteristischer Widerstand bei Zugbelastung (statische und quasi-statische Belastung):**  
Widerstand für kombiniertes Versagen Herausziehen und Betonausbruch in ungerissenen Beton: Anhänge C1-C3  
Widerstand für kegelförmigen Betonausbruch: Anhang C1  
Robustheit: Anhänge C1-C3  
Widerstand für Verbundspaltversagen: Anhang C1  
Einfluss von gerissenem Beton auf den Widerstand für kombiniertes Versagen Herausziehen und Betonausbruch: Anhänge C2, C3
8. Angemessene Technische Dokumentation und/oder **-**  
Spezifische Technische Dokumentation:

Die Leistung des vorstehenden Produkts entspricht der erklärten Leistung/den erklärten Leistungen. Für die Erstellung der Leistungserklärung im Einklang mit der Verordnung (EU) Nr. 305/2011 ist allein der obengenannte Hersteller verantwortlich.

Unterzeichnet für den Hersteller und im Namen des Herstellers von:

Alexander Zanocco, Geschäftsführer Vertrieb und Geschäftsführer Forschung & Entwicklung  
Tumlingen, 2026-04-14

Dieter Pfaff, Bereichsgeschäftsführer Internationaler Produktionsverbund und Qualitätsmanagement

Diese Leistungserklärung wurde in mehreren Sprachen erstellt. Für alle Streitigkeiten, die sich aus der Auslegung ergeben, ist die Fassung in englischer Sprache maßgeblich.

Der Anhang enthält freiwillige und ergänzende Informationen in englischer Sprache, die über die (sprachneutral festgelegten) gesetzlichen Anforderungen hinausgehen.

## Besonderer Teil

### 1 Technische Beschreibung des Produkts

Gegenstand dieser Europäischen Technischen Bewertung ist der nachträglich eingemörtelte Anschluss von Betonstahl für nachträgliche Bewehrungsanschlüsse durch Verankerung oder Übergreifungsstoß in vorhandene Konstruktionen aus Normalbeton mit dem Fischer Injektionssystem FIS EM Plus auf der Grundlage der technischen Regeln für den Stahlbetonbau.

Für den Bewehrungsanschluss werden Betonstahl mit einem Durchmesser  $\phi$  von 8 bis 40 mm entsprechend Anhang A und der Fischer Injektionsmörtel FIS EM Plus verwendet. Der Betonstahl wird in ein mit Injektionsmörtel gefülltes Bohrloch gesteckt und durch Verbund zwischen dem Stahlteil, dem Injektionsmörtel und dem Beton verankert.

Die Produktbeschreibung ist in Anhang A angegeben.

### 2 Spezifizierung des Verwendungszwecks gemäß dem anwendbaren Europäischen Bewertungsdokument

Von den Leistungen in Abschnitt 3 kann nur ausgegangen werden, wenn der Dübel entsprechend den Angaben und unter den Randbedingungen nach Anhang B verwendet wird.

Die Prüf- und Bewertungsmethoden, die dieser Europäischen Technischen Bewertung zu Grunde liegen, führen zur Annahme einer Nutzungsdauer des Bewehrungsanschlusses von mindestens 50 und/oder 100 Jahren. Die Angabe der Nutzungsdauer kann nicht als Garantie des Herstellers verstanden werden, sondern ist lediglich ein Hilfsmittel zur Auswahl des richtigen Produkts in Bezug auf die angenommene wirtschaftlich angemessene Nutzungsdauer des Bauwerks.

### 3 Leistung des Produkts und Angaben der Methoden ihrer Bewertung

#### 3.1 Mechanische Festigkeit und Standsicherheit (BWR 1)

Wesentliches Merkmal	Leistung
Charakteristischer Widerstand unter Zugbeanspruchung (statische und quasi-statische Beanspruchung)	Siehe Anhang C1 bis C3
Charakteristischer Widerstand unter Zugbeanspruchung (seismische Beanspruchung)	Siehe Anhang C4

#### 3.2 Brandschutz (BWR 2)

Wesentliches Merkmal	Leistung
Brandverhalten	Klasse A1

### 4 Angewandtes System zur Bewertung und Überprüfung der Leistungsbeständigkeit mit der Angabe der Rechtsgrundlage

Gemäß dem Europäischen Bewertungsdokument EAD Nr. 332402-00-0601 gilt folgende Rechtsgrundlage: [96/582/EG].

Folgendes System ist anzuwenden: 1

# Einbauzustand und Anwendungsbeispiel Betonstahl

**Bild A1.1:**

Stütze / Wand zu Fundament / Platte

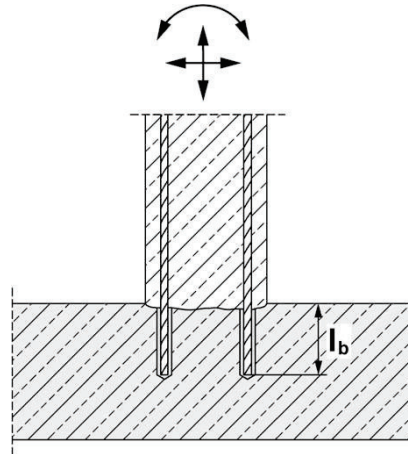

**Bild A1.2:**

Platte / Balken an Wand oder Balken an Stütze

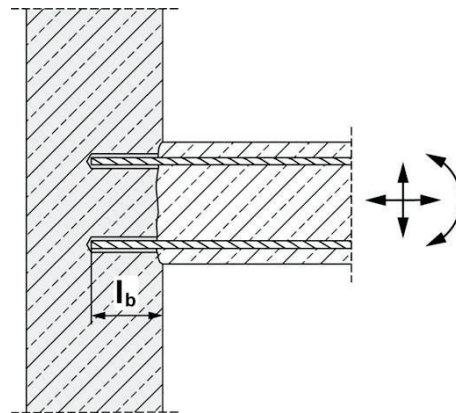

Abbildungen nicht maßstäblich

**fischer Injektionssystem FIS EM Plus**

**Produktbeschreibung**  
Einbauzustand und Anwendungsbeispiele für Betonstahl

**Anhang A1**

Appendix 2 / 17

# Übersicht Systemkomponenten

## Injektionskartusche (Shuttlekartusche) FIS EM Plus mit Verschlusskappe

Größen Hartkartusche: 390 ml, 585 ml, 1500 ml (beispielhaft dargestellt ist die Hartkartusche 390 ml)

Größen Folienkartusche: 500 ml

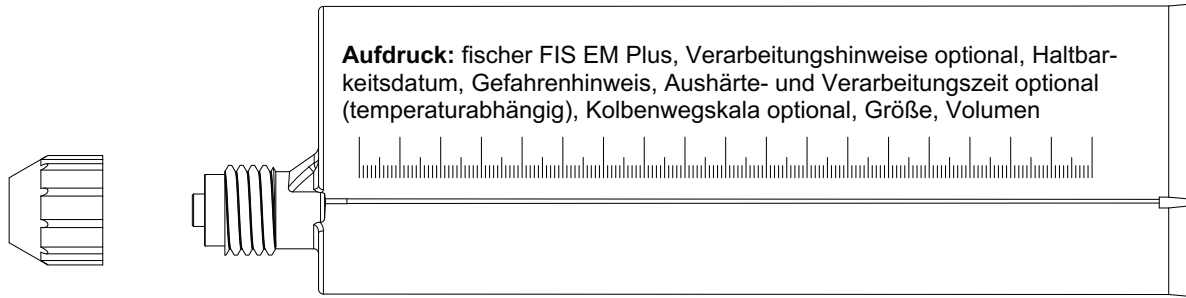

## Injektionskartusche (Koaxialkartusche) FIS EM Plus mit Verschlusskappe

Größen: 300 ml

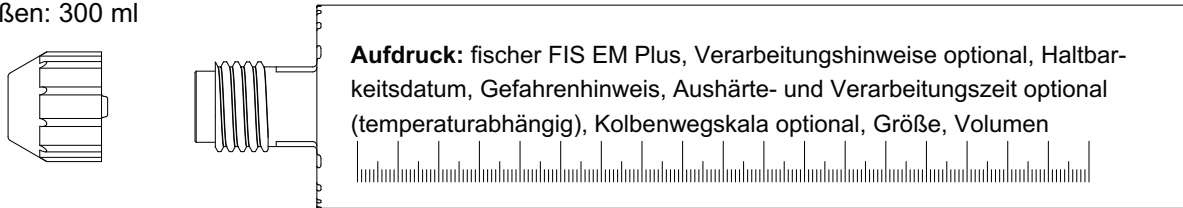

## Statikmischer FIS MR Plus für Injektionskartuschen ≤ 500 ml

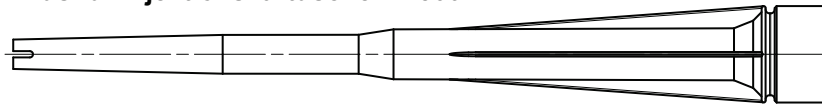

## Statikmischer FIS UMR für Injektionskartuschen ≥ 500 ml

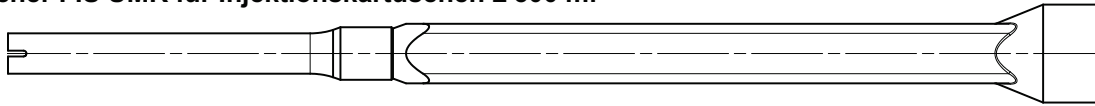

## Injektionshilfe und Verlängerungsschlauch Ø 9 für Statikmischer FIS MR Plus; Injektionshilfe und Verlängerungsschlauch Ø 9 oder Ø 15 für Statikmischer FIS UMR

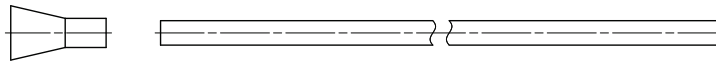

## Betonstahl; Größen: Ø8, Ø10, Ø12, Ø14, Ø16, Ø20, Ø22, Ø24, Ø25, Ø26, Ø28, Ø30, Ø 32, Ø34, Ø36, Ø40

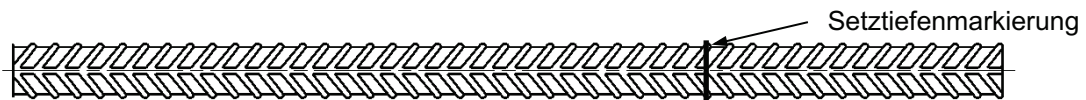

## fischer Reinigungsbürste



## Druckluft-Reinigungsgerät mit fischer Druckluftdüse

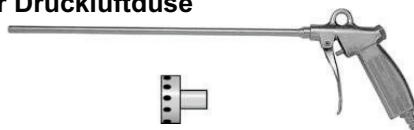

Abbildungen nicht maßstäblich

## fischer Injektionssystem FIS EM Plus

### Produktbeschreibung

Übersicht Systemkomponenten;  
Injektionsmörtel, Statikmischer, Injektionshilfe, Betonstahl, Reinigungswerkzeug

### Anhang A2

Appendix 3 / 17

# Eigenschaften von Betonstahl

**Bild A3.1:**



- Mindestwert der bezogenen Rippenfläche  $f_{R,min}$  gemäß EN 1992-1-1:2011
- Maximaler Außendurchmesser des Bewehrungsstabes gemessen über die Rippen ist:
  - Nomineller Durchmesser des Betonstahls mit Rippen:  $\phi + 2 \cdot h$  ( $h \leq 0,07 \cdot \phi$ )
  - ( $\phi$ : Nomineller Durchmesser des Betonstahls;  $h_{rib}$  = Rippenhöhe)

**Tabelle A3.1: Einbaubedingungen für Betonstahl**

Stabnennendurchmesser		$\phi$	8 <sup>1)</sup>		10 <sup>1)</sup>		12 <sup>1)</sup>		14	16	20	22	24
Bohrernennendurchmesser	$d_0$	[mm]	10	12	12	14	14	16	18	20	25	30	30
Bohrlochtiefe	$h_0$		$h_0 \geq l_b$										
Effektive Verankerungstiefe	$l_b = l_v$		Gemäß statischer Berechnung										
Mindestdicke des Betonbauteils	$h_{min}$		$l_b + 30$ ( $\geq 100$ )					$l_b + 2d_0$					

Stabnennendurchmesser		$\phi$	25 <sup>1)</sup>		26	28	30	32	34	36	40	
Bohrernennendurchmesser	$d_0$	[mm]	30	35	35	35	40	40	40	45	55	
Bohrlochtiefe	$h_0$		$h_0 \geq l_b$									
Effektive Verankerungstiefe	$l_b = l_v$		Gemäß statischer Berechnung									
Mindestdicke des Betonbauteils	$h_{min}$		$l_b + 2d_0$									

<sup>1)</sup> Beide Bohrernennendurchmesser sind möglich

**Tabelle A3.2: Materialien für Betonstahl**

Bezeichnung	Betonstahl
Betonstahl EN 1992-1-1:2011, Anhang C	Stäbe und Betonstahl vom Ring Klasse B oder C mit $f_{yk}$ und $k$ gemäß NDP oder NCI gemäß EN 1992-1-1/NA $f_{uk} = f_{tk} = k \cdot f_{yk}$

**fischer Injektionssystem FIS EM Plus**



**Produktbeschreibung**  
Eigenschaften und Materialien von Betonstahl

**Anhang A3**

Appendix 4 / 17

# Spezifizierung des Verwendungszwecks Teil 1

**Tabelle B1.1:** Übersicht Nutzungs- und Leistungskategorien

Beanspruchung der Verankerung		<b>FIS EM Plus mit ...</b>	
		Betonstahl 	
Hammerbohren mit Standardbohrer 		Alle Größen	
Hammerbohren mit Hohlbohrer (fischer "FHD", Heller "Duster Expert"; Bosch „Speed Clean“; Hilti "TE-CD, TE-YD", DreBo „D-Plus“, DreBo „D-Max“)		 Bohrerinnendurchmesser ( $d_0$ ) 12 mm bis 35 mm	
Nutzungs-kategorie	I1 Trockener oder nasser Beton	Alle Größen	
	I2 Wasser-gefülltes Bohrloch	Alle Größen	
Statische und quasi statische Beanspruchung im	gerissenen Beton	Alle Größen	Tabellen: C1.1 C1.2 C2.1 C3.1
	ungerissenen Beton	Alle Größen	
Seismische Beanspruchung		Alle Größen	Tabelle: C4.1
Einbaurichtung		D3 (vertikal nach unten, horizontal und vertikal nach oben (z.B Überkopf))	
Einbautemperatur		$T_{i,min} = -5\text{ °C}$ bis $T_{i,max} = +40\text{ °C}$ Für die übliche Temperaturveränderung nach dem Einbau	
Gebrauchstemp-eratur bereich	Temperaturbereich I	-40 °C bis +40 °C	(maximale Kurzzeittemperatur +40 °C; maximale Langzeittemperatur +24 °C)
	Temperaturbereich II	-40 °C bis +60 °C	(maximale Kurzzeittemperatur +60 °C; maximale Langzeittemperatur +35 °C)
	Temperaturbereich III	-40 °C bis +72 °C	(maximale Kurzzeittemperatur +72 °C; maximale Langzeittemperatur +50 °C)

**fischer Injektionssystem FIS EM Plus**

**Verwendungszweck**  
Spezifikationen Teil 1

**Anhang B1**

Appendix 5 / 17

## Spezifizierung des Verwendungszwecks Teil 2

### Beanspruchung der Verankerung:

- Statische, quasi-statische Beanspruchung: Betonstahldurchmesser 8 mm bis 40 mm
- Seismische Beanspruchung: Betonstahldurchmesser 8 mm bis 40 mm

### Verankerungsgrund:

- bewehrter oder unbewehrter, verdichteter Normalbeton ohne Fasern gemäß EN 206:2013+A2:2021.
- Betonfestigkeitsklassen C20/25 bis C50/60 gemäß EN 206:2013+A2:2021
- zulässiger Chloridgehalt von 0,40 % (CL 0.40) bezogen auf den Zementgehalt entsprechend EN 206:2013+A2:2021
- nicht karbonisierter Beton

Anmerkung: Bei einer karbonatisierten Oberfläche des bestehenden Betons ist die karbonatisierte Schicht vor dem Anschluss des neuen Stabes im Bereich des nachträglichen Bewehrungsanschlusses mit dem Durchmesser von  $\phi + 60$  mm zu entfernen. Die Tiefe des zu entfernenden Betons muss mindestens der Mindestbetondeckung für die entsprechenden Umweltbedingungen nach EN 1992-1-1:2011 entsprechen. Dies entfällt bei neuen, nicht karbonisierten Bauteilen und bei Bauteilen in trockener Umgebung.

### Bemessung:

- Die ingenieurmäßige Bemessung nach EN 1992-1-1:2011, EN 1992-1-2:2011 und Anhang B3 und B4 erfolgt unter der Verantwortung eines auf dem Gebiet der Verankerungen und des Betonbaus erfahrenen Planers.
- Unter Berücksichtigung der zu verankernden Lasten sind prüfbare Berechnungen und Konstruktionszeichnungen anzufertigen.
- Bemessung unter statischer und quasistatischer Beanspruchung und für seismische Einwirkungen gemäß dem EOTA Technical Report TR 069 Juni 2021.
- Es wird empfohlen, die tatsächliche Lage der Bewehrung im vorhandenen Bauteil auf Grundlage der Baudokumentation festzustellen und beim Entwurf zu berücksichtigen.
- Die Querkraft muss über die raue Fuge übertragen werden; die nachfolgende Bewehrung darf nicht zur Querkraftübertragung genutzt werden.

### Einbau:

- Einbau der Bewehrung durch entsprechend qualifizierten Personals und unter der Aufsicht des technischen Verantwortlichen der Baustelle.
- Die vorhandene Bewehrung darf nicht beschädigt werden; Überprüfung der Lage der vorhandenen Bewehrung (wenn die Lage der vorhandenen Bewehrung nicht ersichtlich ist, muss diese mittels dafür geeigneter Bewehrungssuchgeräte auf Grundlage der Baudokumentation festgestellt und für die Übergreifungsstöße am Bauteil markiert werden).
- Betonstähle in Überkopfmontage müssen in ihrer Position fixiert werden, bis der Injektionsmörtel ausgehärtet ist.

**fischer Injektionssystem FIS EM Plus**

**Verwendungszweck**  
Spezifizierung Teil 2

**Anhang B2**

Appendix 6 / 17

**Tabelle B3.1: Minimale Betonüberdeckung  $c_{min}$ <sup>1)</sup> in Abhängigkeit von der Bohrmethode und der Bohrtoleranz<sup>2)</sup>**

Bohrmethode	Nenn Durchmesser Betonstahl $\phi$ [mm]	Minimale Betonüberdeckung $c_{min}$	
		Ohne Bohrhilfe [mm]	Mit Bohrhilfe [mm]
Hammerbohren mit Standardbohrer	< 25	30 mm + 0,06 $l_b \geq 2 \phi$	30 mm + 0,02 $l_b \geq 2 \phi$
	$\geq 25$	40 mm + 0,06 $l_b \geq 2 \phi$	40 mm + 0,02 $l_b \geq 2 \phi$
Hammerbohren mit Hohlbohrer (fischer "FHD", Heller "Duster Expert"; Bosch „Speed Clean“; Hilti "TE-CD, TE-YD")	< 25	30 mm + 0,06 $l_b \geq 2 \phi$	30 mm + 0,02 $l_b \geq 2 \phi$
	$\geq 25$	40 mm + 0,06 $l_b \geq 2 \phi$	40 mm + 0,02 $l_b \geq 2 \phi$

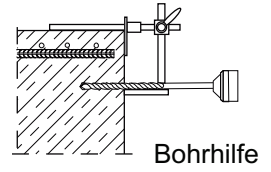

<sup>1)</sup> Beachte: Die minimale Betondeckung gemäß EN 1992-1-1:2011 muss eingehalten werden.  
<sup>2)</sup> Der lichte Mindestabstand ist  $a = \max(40 \text{ mm}; 4 \cdot \phi)$

**Tabelle B3.2: Auspressgeräte, zugehörige Kartuschen und maximale Einbindetiefen  $l_{b,max}$**

Betonstahl $\phi$ [mm]	Hand-Auspressgerät	Pneumatik- und Akku-Auspressgerät (klein)	Pneumatik- oder Akku-Auspressgerät (groß)
	Kartuschengröße 300 ml, 390 ml, 500 ml, 585 ml	Kartuschengröße 300 ml, 390 ml, 500 ml, 585 ml	Kartuschengröße 1500 ml
	$l_{b,max}$ [mm]	$l_{b,max}$ [mm]	$l_{b,max}$ [mm]
8	1000	1000	1800
10		1200	
12			
14			
16		1500	
20	700	1300 <sup>1)</sup>	2000
22 / 24 / 25		1000 <sup>1)</sup>	
26 / 28	500	700 <sup>1)</sup>	
30 / 32 / 34	Keine Leistung bewertet	500 <sup>1)</sup>	
36 / 40			

<sup>1)</sup> Nicht möglich mit der 300 ml Kartusche.

Abbildungen nicht maßstäblich

**fischer Injektionssystem FIS EM Plus**

**Verwendungszweck**  
 Minimale Betondeckung;  
 Auspressgeräte, zugehörige Kartuschen und maximale Einbindetiefen

**Anhang B3**

Appendix 7 / 17

**Tabelle B4.1: Bedingungen für den Gebrauch der Statikmischer ohne Verlängerung**

Bohrlochnenn- durchmesser	$d_0$	[mm]	10	12	14	16	18	20	24	25	28	30	35	40
			≤90		≤120	≤140	≤150	≤160	≤190	≤210				
Bohrlochtiefe $h_0$ bei Verwendung	FIS MR Plus FIS UMR		-	-	≤90	≤160	≤180	≤190	≤220		≤250			

**Tabelle B4.2: Verarbeitungszeiten  $t_{work}$  und Aushärtezeiten  $t_{cure}$** 

Temperatur im Verankerungsgrund [°C]	Maximal Verarbeitungszeit <sup>1)</sup> $t_{work}$	Minimale Aushärtezeiten <sup>2)</sup> $t_{cure}$
-5 bis 0	240 min <sup>3)</sup>	200 h
>0 bis 5	150 min <sup>3)</sup>	90 h
>5 bis 10	120 min <sup>3)</sup>	40 h
>10 bis 20	30 min	18 h
>20 bis 30	14 min	10 h
>30 bis 40	7 min <sup>4)</sup>	5 h

<sup>1)</sup> Zeitraum vom Beginn der Mörtelverfüllung bis zum Setzen und Positionieren des Betonstahls

<sup>2)</sup> In feuchtem Beton sind die Aushärtezeiten zu verdoppeln

<sup>3)</sup> Bei Temperaturen im Verankerungsgrund unter 10 °C, muss die Mörtelkartusche auf +15 °C erwärmt werden.

<sup>4)</sup> Bei Temperaturen im Verankerungsgrund über 30 °C, muss die Mörtelkartusche auf +15 °C bis 20 °C heruntergekühlt werden.

**Tabelle B4.3: Werkzeuge für die Bohrerherstellung, Bohrerreinigung und Mörtelverfüllung**

Betonstahl  $\phi$ [mm]	Bohren und Reinigen				Mörtelverfüllung	
	Bohrernenn- durchmesser $d_0$ [mm]	Bohr- schneiden- durchmesser $d_{cut}$ [mm]	Stahl- bürstendurch- messer $d_b$ [mm]	Durchmesser der Reini- gungsdüse <sup>3)</sup> [mm]	Durchmesser der Verlängerung [mm]	Injektions- hilfe [Farbe]
8 <sup>1)</sup>	10 <sup>2)</sup>	≤ 10,50	11	---	9	---
10 <sup>1)</sup>	12	≤ 12,50	14	11		Natur
	14	≤ 14,50	16			Blau
12 <sup>1)</sup>	14	≤ 14,50	16	15	Rot	
	16	≤ 16,50	20		Gelb	
14	18	≤ 18,50	20	19	Grün	
16	20	≤ 20,55	25		Schwarz	
20	25	≤ 25,55	27		Grau	
22 / 24	30	≤ 30,55	32	28	Grau	
25 <sup>1)</sup>	30	≤ 30,55	32		9 oder 15	Braun
	35	≤ 35,70	37			Braun
26 / 28	35	≤ 35,70	37	38	Rot	
30 / 32 / 34	40 <sup>2)</sup>	≤ 40,70	42		Gelb	
36	45 <sup>2)</sup>	≤ 45,70	47		Natur	
40	55 <sup>2)</sup>	≤ 55,70	58			

<sup>1)</sup> Beide Bohrernennendurchmesser sind möglich

<sup>2)</sup> Nur für Hammerbohren mit Standardbohrer bewertet

<sup>3)</sup> Reinigungsdüse und Verlängerung sind notwendig, wenn die Bohrlöchtiefe größer ist als die Länge des Druckluft-Reinigungsgerätes

**fischer Injektionssystem FIS EM Plus****Verwendungszweck**

Bedingungen für den Gebrauch des Statikmischer, Verarbeitungs- und Aushärtezeiten  
Werkzeuge für die Bohrerherstellung, Bohrerreinigung und Mörtelverfüllung

**Anhang B4**

Appendix 8 / 17

## Sicherheitshinweis

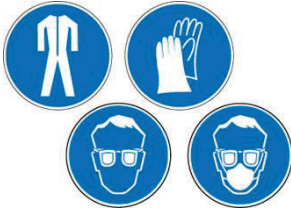

Vor Benutzung bitte das Sicherheitsdatenblatt (SDB) für korrekten und sicheren Gebrauch lesen!

Bei der Arbeit mit FIS EM Plus geeignete Schutzkleidung, Schutzbrille und Schutzhandschuhe tragen.

Wichtig: Bitte Gebrauchsanweisung beachten, die jeder Verpackung beiliegt.

## Montageanleitung Teil 1

### Bohrlocherstellung

Bemerkung: Vor dem Bohren karbonisierten Beton entfernen; Kontaktflächen reinigen (siehe Anhang B2)  
Bei Fehlbohrungen sind diese zu vermörteln.

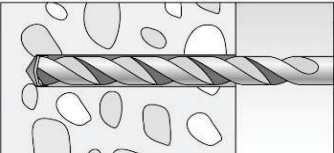
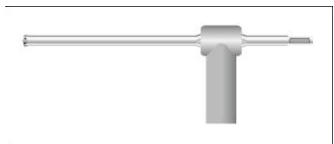
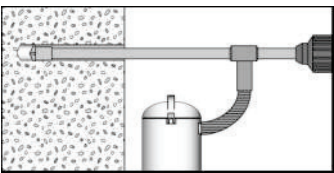
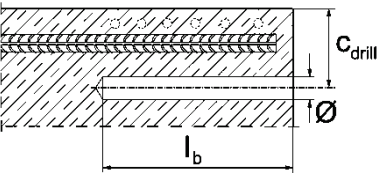
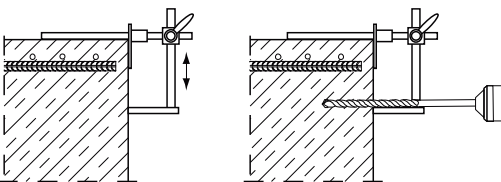
1a	<p><b>Hammerbohren mit Standardbohrer</b></p> 	<p>Die Bohrlocherstellung bis zur erforderlichen Setztiefe erfolgt dreh Schlagend mit einem Hartmetall-Hammerbohrer Bohrerennendurchmesser <math>d_0</math> (siehe <b>Tabelle B4.3</b>) und Bohrlochtiefe <math>h_0</math> (siehe <b>Tabelle A3.1</b>).</p>
1b	<p><b>Hammerbohren mit Hohlbohrer</b></p> 	<p>Einen geeigneten Hohlbohrer (siehe <b>Tabelle B1.1</b>) auf Funktion der Staubabsaugung prüfen.</p>
		<p>Die Bohrlocherstellung bis zur erforderlichen Setztiefe erfolgt dreh Schlagend mit einem Hammerbohrer (Hohlbohrer). Absaugbedingungen siehe Bohrlochreinigung <b>Anhang B6</b>. Bohrerennendurchmesser <math>d_0</math> (siehe <b>Tabelle B4.3</b>) und Bohrlochtiefe <math>h_0</math> (siehe <b>Tabelle A3.1</b>).</p>
2		<p>Betonüberdeckung <math>c</math> messen und prüfen (<math>c_{drill} = c + \varnothing / 2</math>) Parallel zum Rand und zur bestehenden Bewehrung bohren. Wenn möglich, fischer Bohrhilfe verwenden.</p>
		<p>Für Bohrtiefen <math>l_b &gt; 20</math> cm Bohrhilfe verwenden. Drei Möglichkeiten: A) fischer Bohrhilfe B) Latte oder Wasserwaage C) Visuelle Kontrolle</p> <p>Minimale Betonüberdeckung <math>c_{min}</math> siehe <b>Tabelle B3.1</b></p>

## fischer Injektionssystem FIS EM Plus

### Verwendungszweck

Sicherheitshinweise; Montageanleitung Teil 1, Bohrlocherstellung

## Anhang B5

Appendix 9 / 17

## Montageanleitung Teil 2

### Bohrlochreinigung (Hammerbohren mit Standardbohrer)

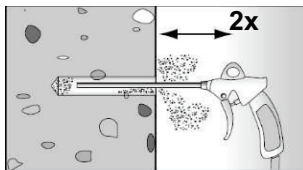

Bohrloch reinigen: Bohrloch zweimal unter Verwendung ölfreier Druckluft ausblasen ( $p \geq 6$  bar).

Reinigungsdüse und Verlängerung sind notwendig, wenn die Bohrlochtiefe größer ist als die Länge des Druckluft-Reinigungsgerätes.

Entsprechende fischer Reinigungsdüse und Verlängerung siehe **Tabelle B4.3**



3a

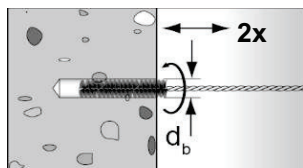

Bohrloch zweimal ausbürsten. Für Bohrdurchmesser  $\geq 30$  mm eine Bohrmaschine benutzen. Bei tiefen Bohrlöchern Verlängerung verwenden. Entsprechende Bürsten siehe **Tabelle B4.3**

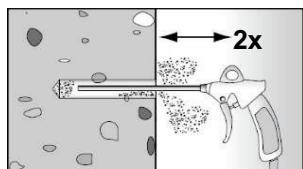

Bohrloch reinigen: Bohrloch zweimal unter Verwendung ölfreier Druckluft ausblasen ( $p \geq 6$  bar)

Reinigungsdüse und Verlängerung sind notwendig, wenn die Bohrlochtiefe größer ist als die Länge des Druckluft-Reinigungsgerätes. Entsprechende fischer Reinigungsdüse und Verlängerung siehe **Tabelle B4.3**



Mit Schritt 4 fortfahren

### Bohrlochreinigung (Hammerbohren mit Hohlbohrer)

3b

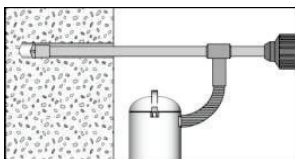

Verwendung eines geeigneten Staubabsaugsystems wie z.B. fischer FVC 35 M oder eines Staubabsaugsystems mit vergleichbaren Leistungsdaten.

Bohrloch mit Hohlbohrer erstellen. Das Staubabsaugsystem muss den Bohrstaub konstant während des gesamten Bohrvorgangs absaugen und auf maximale Leistung eingestellt sein.

Keine weitere Bohrlochreinigung erforderlich.

Mit Schritt 4 fortfahren

**fischer Injektionssystem FIS EM Plus**



**Verwendungszweck**  
Montageanleitung Teil 2, Bohrlochreinigung

**Anhang B6**

Appendix 10 / 17

## Montageanleitung Teil 3

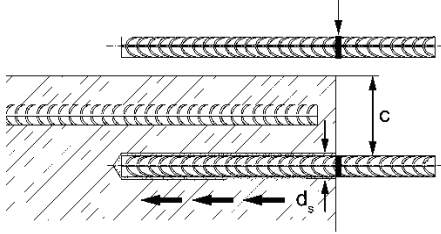
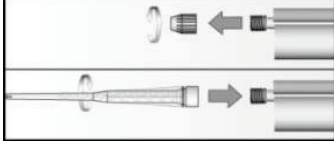
### Vorbereitung der Betonstähle und der Mörtelkartusche

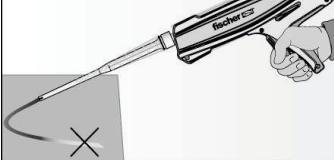
4		<p>Nur saubere, ölfreie und trockene Betonstähle verwenden.</p> <p>Die Einbindetiefe <math>l_b</math> markieren (z. B. mit Klebeband). Den Betonstahl in das Bohrloch stecken und prüfen, ob die Bohrlochtiefe und die Einbindetiefe <math>l_b</math> übereinstimmen.</p>
5		<p>Die Verschlusskappe abschrauben.</p> <p>Den Statikmischer aufschrauben (die Mischspirale im Statikmischer muss deutlich sichtbar sein).</p>
6		<p>Die Mörtelkartusche in ein geeignetes Auspressgerät legen.</p> <p>Bei der Anwendung mit der Folienkartusche ist der Foliengebinderträger zu verwenden.</p>
7		<p>Einen ca. 10 cm langen Mörtelstrang auspressen bis die Farbe des Mörtels gleichmäßig grau gefärbt ist. Nicht gleichmäßig grau gefärbter Mörtel darf nicht verwendet werden.</p>

Mit Schritt 8 fortfahren

**fischer Injektionssystem FIS EM Plus**

**Verwendungszweck**

Montageanleitung Teil 3; Vorbereitung der Betonstähle und der Mörtelkartusche

**Anhang B7**

Appendix 11 / 17

## Montageanleitung Teil 4; Montage mit FIS EM Plus

### Mörtelinjektion ohne Verlängerungsschlauch

8a

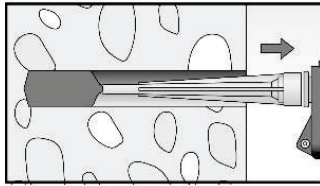

Das Bohrloch vom Grund her mit Mörtel verfüllen. Bei jedem Hub den Mischer langsam zurückziehen. Luftblasen sind zu vermeiden. Das Bohrloch zu ca. 2/3 mit Mörtel verfüllen, um sicher zu gehen, dass der Ringspalt zwischen Betonstahl und Beton über die gesamte Einbindetiefe vollständig verfüllt ist. Die Bedingungen für die Mörtelinjektion ohne Verlängerungsschlauch sind **Tabelle B4.1** zu entnehmen.

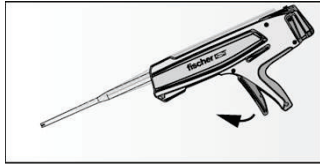

Nach der Bohrlochverfüllung Auspressgerät entspannen, um Mörtelnachlauf zu vermeiden.

### Mörtelinjektion mit Verlängerungsschlauch

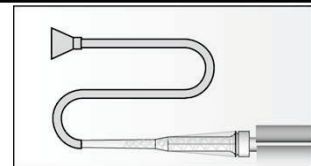

Auf den Statikmischer FIS MR Plus oder FIS UMR Verlängerungsschlauch und passende Injektionshilfe aufstecken (siehe **Tabelle B4.3**).

Mörtelmengenmarkierung

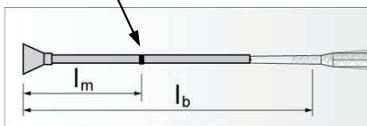

Jeweils eine Markierung für die erforderliche Mörtelmenge  $l_m$  und die Einbindetiefe  $l_b$  anbringen (Klebeband oder Markierungsstift).

a) Faustformel:

$$l_m = \frac{1}{3} \cdot l_b \text{ [mm]}$$

b) Genaue Gleichung für die optimale Mörtelmenge:

$$l_m = l_b \cdot \left( \left( 1,2 \cdot \frac{d_s^2}{d_b^2} - 0,2 \right) \right) \text{ [mm]}$$

8b

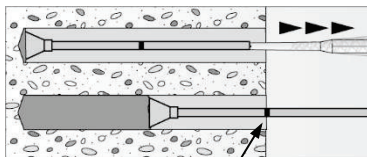

Mörtelmengenmarkierung

Die Injektionshilfe bis zum Bohrlochgrund in das Bohrloch einstecken und Mörtel injizieren. Während des Verfüllvorgangs der Injektionshilfe ermöglichen, dass sie durch den Druck des ausgepressten Mörtels automatisch aus dem Bohrloch herausgedrückt wird. Nicht aktiv herausziehen!

Füllen der Bohrlöcher zu 2/3 (für  $h_0 = l_b$ ), um sicherzustellen, dass der Ringspalt zwischen dem Betonstahl und dem Beton über die gesamte Einbindetiefe  $l_b$  vollständig mit Mörtel gefüllt ist.

Für  $h_0 > l_b$  wird mehr Mörtel benötigt.

Verfüllen, bis die Mörtelmengenmarkierung  $l_m$  sichtbar wird.

Maximale Einbindetiefen siehe **Tabelle B3.2**.

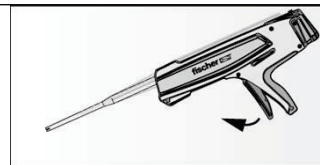

Nach der Bohrlochverfüllung Auspressgerät entspannen, um Mörtelnachlauf zu vermeiden.

Mit Schritt 9 fortfahren

**fischer Injektionssystem FIS EM Plus**



**Verwendungszweck**  
Montageanleitung Teil 4; Mörtelinjektion

**Anhang B8**

Appendix 12 / 17

## Montageanleitung Teil 5; Montage mit FIS EM Plus

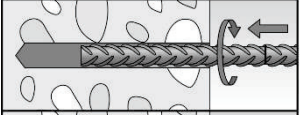
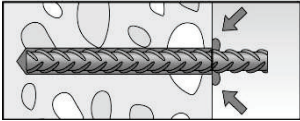
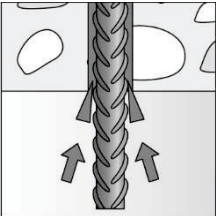
### Montage Betonstahl

9		<p>Den Betonstahl in das verfüllte Bohrloch bis zur Setztiefenmarkierung einführen. Empfehlung: Erleichterung des Setzvorgangs durch hin und her drehende Bewegungen des Betonstahls.</p>
10		<p>Nach dem Setzen des Betonstahls muss der Ringspalt vollständig mit Mörtel ausgefüllt sein.</p> <p>Setzkontrolle</p> <ul style="list-style-type: none"><li>• Die gewünschte Setztiefe <math>l_b</math> ist erreicht, wenn die Setztiefenmarkierung am Bohrlochmund (Betonoberfläche) sichtbar ist.</li><li>• Sichtbarer Mörtelaustritt aus dem Bohrlochmund, nachdem der Betonstahl vollständig bis zur Verankerungsmarkierung eingebracht wurde.</li></ul>
11		<p>Bei Überkopfmontage den Betonstahl gegen Herausfallen mit Keilen sichern, bis der Mörtel auszuhärten beginnt.</p>
12		<p>Beachtung der Verarbeitungszeit "<math>t_{work}</math>" (siehe <b>Tabelle B4.2</b>), die je nach Baustofftemperatur unterschiedlich sein kann. Während der Verarbeitungszeit "<math>t_{work}</math>" ist ein geringfügiges Ausrichten des Betonstahls möglich.</p> <p>Eine Belastung des Bewehrungsanschlusses darf erst nach Ablauf der Aushärtezeit "<math>t_{cure}</math>" erfolgen (siehe <b>Tabelle B4.2</b>).</p>

fischer Injektionssystem FIS EM Plus

**Verwendungszweck**  
Montageanleitung Teil 5, Setzen des Betonstahls

**Anhang B9**

Appendix 13 / 17

**Tabelle C1.1: Charakteristischer Widerstand unter Zugbeanspruchung von Betonstahl**

Größe		Alle Größen			
<b>Charakteristischer Widerstand unter Zugbeanspruchung</b>					
Montagebeiwert	$\gamma_{inst}$	[-]	Siehe Anhang C2 bis C3		
<b>Faktoren für Betondruckfestigkeiten &gt; C20/25</b>					
Erhöhungsfaktor $\psi_c$ für gerissenen oder ungerissenen Beton $\tau_{Rk,C(X/Y)} = \psi_c \cdot \tau_{Rk(C20/25)}$	C25/30	[-]	1,02		
	C30/37		1,04		
	C35/45		1,06		
	C40/50		1,07		
	C45/55		1,08		
	C50/60		1,09		
<b>Versagen durch Betonausbruch</b>					
Ungerissener Beton	$k_{ucr,N}$	[-]	11,0		
Gerissener Beton	$k_{cr,N}$		7,7		
Randabstand	$c_{cr,N}$	[mm]	$1,5 \cdot l_b$		
Achsabstand	$s_{cr,N}$		$3 \cdot l_b$		
<b>Faktor für Dauerzugbeanspruchung</b>					
Temperaturbereich			24 °C / 40 °C	35 °C / 60 °C	50 °C / 72 °C
Faktor	$\psi_{sus}^0$	[-]	0,77	0,60	0,48
Faktor	$\psi_{sus,100}^0$		0,77	0,60	0,71

**Tabelle C1.2: Wesentliche Eigenschaften unter Zugbeanspruchung für Betonstahl in hammergebohrten Bohrlöchern; ungerissener oder gerissener Beton; Nutzungsdauer 50 und 100 Jahre**

Stabnennendurchmesser		$\phi$	8	10	12	14	16	18	20	22	24	25	26	28	30	32	34	36	40
<b>Verbundspaltversagen für eine Nutzungsdauer von 50 und 100 Jahren</b>																			
Rechnerischer Durchmesser	d	[mm]	8	10	12	14	16	18	20	22	24	25	26	28	30	32	34	36	40
<b>Hammerbohren mit Standardbohrer oder Hohlbohrer für 50 und 100 Jahre</b>																			
Produktbasisfaktor	$A_k$	[-]	4,4																
Exponent für den Einfluss der Betondruckfestigkeit	sp1		0,33																
Exponent für den Einfluss des Stabnennendurchmessers $\phi$	sp2		0,34																
Exponent für den Einfluss der Betondeckung $c_d$	sp3		0,62																
Exponent für den Einfluss der seitlichen Betondeckung ( $c_{max} / c_d$ )	sp4		0,33																
Exponent für den Einfluss der Einbindetiefe $l_b$	lb1		0,68																

**fischer Injektionssystem FIS EM Plus**

**Leistungen**

Charakteristischer Widerstand unter Zugbeanspruchung von Betonstahl; ungerissener oder gerissener Beton; Nutzungsdauer 50 und 100 Jahre

**Anhang C1**

Appendix 14 / 17

**Tabelle C2.1: Charakteristischer Widerstand unter Zugbeanspruchung von Betonstahl in hammergebohrten Bohrlöchern; ungerissener oder gerissener Beton; Nutzungsdauer 50 Jahre**

Stabnennendurchmesser		$\phi$	8	10	12	14	16	18	20	22	24		
<b>Kombiniertes Versagen durch Herausziehen und Betonausbruch</b>													
Rechnerischer Durchmesser	d	[mm]	8	10	12	14	16	18	20	22	24		
<b>Ungerissener Beton</b>													
<b>Charakteristischer Verbundtragfähigkeit im ungerissenen Beton C20/25</b>													
Hammerbohren mit Standardbohrer oder Hohlbohrer (trockener oder nasser Beton)													
Temperaturbereich	I: 24 °C / 40 °C	$\tau_{Rk,ucr,50}$	[N/mm <sup>2</sup> ]	16,0	16,8	16,1	15,5	15,0	14,6	14,2	14,0	13,6	
	II: 35 °C / 60 °C			16,0	15,0	15,0	14,0	14,0	13,0	13,0	13,0	13,0	12,0
	III: 50 °C / 72 °C			15,0	14,0	14,0	13,0	13,0	12,0	12,0	12,0	12,0	12,0
Hammerbohren mit Standardbohrer oder Hohlbohrer (wassergefülltes Bohrloch)													
Temperaturbereich	I: 24 °C / 40 °C	$\tau_{Rk,ucr,50}$	[N/mm <sup>2</sup> ]	16,0	16,8	16,1	14,9	14,4	13,4	13,0	12,1	11,8	
	II: 35 °C / 60 °C			16,0	16,0	14,0	13,0	12,0	12,0	11,0	11,0	10,0	
	III: 50 °C / 72 °C			15,0	14,0	13,0	12,0	12,0	11,0	11,0	10,0	10,0	
<b>Montagebeiwerte</b>													
Trockener oder nasser Beton	$\gamma_{inst}$	[-]	1,0										
Wassergefülltes Bohrloch			1,4										
<b>Einfluss von gerissenem Beton auf das kombinierte Versagen durch Herausziehen und Betonausbruch</b>													
Hammerbohren mit Standardbohrer oder Hohlbohrer (trockener oder nasser Beton / wassergefülltes Bohrloch)													
Faktor für gerissenen Beton	$\Omega_{cr,03}$	[-]	0,91	0,91	0,91	0,91	0,91	0,91	0,91	0,92	0,92	0,92	

Stabnennendurchmesser		$\phi$	25	26	28	30	32	34	36	40	
<b>Kombiniertes Versagen durch Herausziehen und Betonausbruch</b>											
Rechnerischer Durchmesser	d	[mm]	25	26	28	30	32	34	36	40	
<b>Ungerissener Beton</b>											
<b>Charakteristischer Verbundtragfähigkeit im ungerissenen Beton C20/25</b>											
Hammerbohren mit Standardbohrer oder Hohlbohrer (trockener oder nasser Beton)											
Temperaturbereich	I: 24 °C / 40 °C	$\tau_{Rk,ucr,50}$	[N/mm <sup>2</sup> ]	13,5	13,3	13,1	12,9	12,7	12,5	12,4	12,1
	II: 35 °C / 60 °C			12,0	12,0	12,0	12,0	12,0	11,0	11,0	11,0
	III: 50 °C / 72 °C			11,0	11,0	11,0	11,0	11,0	11,0	11,0	10,0
Hammerbohren mit Standardbohrer oder Hohlbohrer (wassergefülltes Bohrloch)											
Temperaturbereich	I: 24 °C / 40 °C	$\tau_{Rk,ucr,50}$	[N/mm <sup>2</sup> ]	11,5	11,4	10,6	10,5	10,3	9,0	8,0	8,0
	II: 35 °C / 60 °C			10,0	10,0	10,0	9,0	9,0	9,0	8,0	8,0
	III: 50 °C / 72 °C			9,0	9,0	9,0	9,0	8,0	8,0	8,0	8,0
<b>Montagebeiwerte</b>											
Trockener oder nasser Beton	$\gamma_{inst}$	[-]	1,0								
Wassergefülltes Bohrloch			1,4								
<b>Einfluss von gerissenem Beton auf das kombinierte Versagen durch Herausziehen und Betonausbruch</b>											
Hammerbohren mit Standardbohrer oder Hohlbohrer (trockener oder nasser Beton / wassergefülltes Bohrloch)											
Faktor für gerissenen Beton	$\Omega_{cr,03}$	[-]	0,92	0,92	0,92	0,92	0,93	0,93	0,93	0,93	

**fischer Injektionssystem FIS EM Plus**

**Leistungen**

Charakteristischer Widerstand unter Zugbeanspruchung von Betonstahl ungerissener und gerissener Beton; Nutzungsdauer 50 Jahre

**Anhang C2**

Appendix 15 / 17

**Tabelle C3.1: Charakteristischer Widerstand unter Zugbeanspruchung von Betonstahl in hammergebohrten Bohrlöchern; ungerissener oder gerissener Beton; Nutzungsdauer 100 Jahre**

Stabnennendurchmesser		$\phi$	8	10	12	14	16	18	20	22	24		
<b>Kombiniertes Versagen durch Herausziehen und Betonausbruch</b>													
Rechnerischer Durchmesser	d	[mm]	8	10	12	14	16	18	20	22	24		
<b>Ungerissener Beton</b>													
<b>Charakteristischer Verbundtragfähigkeit im ungerissenen Beton C20/25</b>													
Hammerbohren mit Standardbohrer oder Hohlbohrer (trockener oder nasser Beton)													
Temperaturbereich	I: 24 °C / 40 °C	$\tau_{Rk,ucr,100}$	[N/mm <sup>2</sup> ]	12,0	13,8	13,2	12,7	12,3	12,0	11,6	11,5	11,2	
	II: 35 °C / 60 °C			12,0	11,3	11,3	10,5	10,5	9,8	9,8	9,8	9,8	9,0
	III: 50 °C / 72 °C			8,3	8,4	8,4	8,5	8,5	7,8	7,8	7,8	7,8	7,8
Hammerbohren mit Standardbohrer oder Hohlbohrer (wassergefülltes Bohrloch)													
Temperaturbereich	I: 24 °C / 40 °C	$\tau_{Rk,ucr,100}$	[N/mm <sup>2</sup> ]	12,0	13,8	13,2	12,2	11,8	11,0	10,7	9,9	9,7	
	II: 35 °C / 60 °C			12,0	12,0	10,5	9,8	9,0	9,0	8,3	8,3	7,5	
	III: 50 °C / 72 °C			8,3	8,4	7,8	7,8	7,8	7,2	7,2	6,5	6,5	
<b>Montagebeiwerte</b>													
Trockener oder nasser Beton	$\gamma_{inst}$	[-]	1,0										
Wassergefülltes Bohrloch			1,4										
<b>Einfluss von gerissenem Beton auf das kombinierte Versagen durch Herausziehen und Betonausbruch</b>													
Hammerbohren mit Standardbohrer oder Hohlbohrer (trockener oder nasser Beton / wassergefülltes Bohrloch)													
Faktor für gerissenen Beton	$\Omega_{cr,03}$	[-]	0,91	0,91	0,91	0,91	0,91	0,91	0,91	0,92	0,92	0,92	

Stabnennendurchmesser		$\phi$	25	26	28	30	32	34	36	40	
<b>Kombiniertes Versagen durch Herausziehen und Betonausbruch</b>											
Rechnerischer Durchmesser	d	[mm]	25	26	28	30	32	34	36	40	
<b>Ungerissener Beton</b>											
<b>Charakteristischer Verbundtragfähigkeit im ungerissenen Beton C20/25</b>											
Hammerbohren mit Standardbohrer oder Hohlbohrer (trockener oder nasser Beton)											
Temperaturbereich	I: 24 °C / 40 °C	$\tau_{Rk,ucr,100}$	[N/mm <sup>2</sup> ]	11,1	10,9	10,8	10,6	10,5	10,3	10,1	9,9
	II: 35 °C / 60 °C			9,0	9,0	9,0	9,0	9,0	8,3	8,3	8,3
	III: 50 °C / 72 °C			7,2	7,2	7,2	7,2	7,2	7,2	6,5	6,5
Hammerbohren mit Standardbohrer oder Hohlbohrer (wassergefülltes Bohrloch)											
Temperaturbereich	I: 24 °C / 40 °C	$\tau_{Rk,ucr,100}$	[N/mm <sup>2</sup> ]	9,4	9,3	8,7	8,6	8,5	6,8	6,0	6,0
	II: 35 °C / 60 °C			7,5	7,5	7,5	6,8	6,8	6,8	6,0	6,0
	III: 50 °C / 72 °C			5,9	5,9	5,9	5,2	5,2	5,2	5,2	5,2
<b>Montagebeiwerte</b>											
Trockener oder nasser Beton	$\gamma_{inst}$	[-]	1,0								
Wassergefülltes Bohrloch			1,4								
<b>Einfluss von gerissenem Beton auf das kombinierte Versagen durch Herausziehen und Betonausbruch</b>											
Hammerbohren mit Standardbohrer oder Hohlbohrer (trockener oder nasser Beton / wassergefülltes Bohrloch)											
Faktor für gerissenen Beton	$\Omega_{cr,03}$	[-]	0,92	0,92	0,92	0,92	0,93	0,93	0,93	0,93	

**fischer Injektionssystem FIS EM Plus**

**Leistungen**

Charakteristischer Widerstand unter Zugbeanspruchung von Betonstahl ungerissener und gerissener Beton; Nutzungsdauer 100 Jahre

**Anhang C3**

Appendix 16 / 17

**Tabelle C4.1: Charakteristischer Widerstand unter Zugbeanspruchung von Betonstahl in Beton unter seismischer Beanspruchung; Nutzungsdauer 50 und 100 Jahre**

Stabnennendurchmesser	$\phi$	8	10	12	14	16	18	20	22	24	25	26	28	30	32	34	36	40	
<b>Kombiniertes Versagen durch Herausziehen und Betonausbruch für die Nutzungsdauer von 50 und 100 Jahre</b>																			
Hammerbohren mit Standardbohrer oder Hohlbohrer (trockener oder nasser Beton)																			
Abminderungsfaktor für das Herausziehen bei seismischer Beanspruchung	$\alpha_{eq,p}$	[N/mm <sup>2</sup> ]	0,76												1,0				
<b>Einfluss von gerissenem Beton auf die Verbundtragfähigkeit <math>\tau_{Rk}</math> für die Nutzungsdauer von 50 und 100 Jahre</b>																			
Hammerbohren mit Standardbohrer oder Hohlbohrer (trockener oder nasser Beton)																			
Einflussfaktor für gerissenes Beton	$\Omega_{cr,05}^{1)}$	[-]	0,86	0,86	0,86	0,86	0,86	0,86	0,86	0,86	0,86	0,86	0,86	0,86	0,87	0,87	0,87	0,87	0,87
	$\Omega_{cr,08}^{1)}$		0,76	0,76	0,76	0,76	0,76	0,76	0,76	0,76	0,76	0,76	0,76	0,76	0,76	0,76	0,73	0,70	0,63
<b>Bond-splitting Versagen für die Nutzungsdauer von 50 und 100 Jahre</b>																			
Hammerbohren mit Standardbohrer oder Hohlbohrer (trockener oder nasser Beton)																			
Abminderungsfaktor für die Spaltfestigkeit bei seismischer Beanspruchung	$\alpha_{eq,sp}$	[-]	0,94																

1) Angenommene Rissbreite gemäß EOTA Technical Report TR 069 Juni 2021; Abschnitt 3.6.

**fischer Injektionssystem FIS EM Plus**

**Leistungen**

Charakteristischer Widerstand unter Zugbeanspruchung von Betonstahl in Beton unter seismischer Beanspruchung; Nutzungsdauer 50 und 100 Jahre

**Anhang C4**

Appendix 17 / 17